

NOTTELLET ET MEYER

S.A.R.L. au Capital de 500.000 frs

Concessionnaire VEDETTE SIMCA

Agent ARONDE SIMCA

1, Rue Kitchener, 1

DINAN (C.-du-N.)

Téléphone 3-46

VEDETTE 56

MARLY



Fait

Meyer

VEDETTE MARLY

**La plus vaste et la plus luxueuse
voiture à "double usage"**

D'une conception unique en France, la Vedette MARLY est une "familiale" qui allie de vastes dimensions intérieures à une parfaite pureté de lignes. Transformable à volonté, la Vedette MARLY peut transporter confortablement aussi bien 6 passagers et leurs nombreux bagages que 500 Kg de marchandises. Elle répond à de multiples besoins de la vie moderne, tant en ville qu'à la campagne.

Les longs ressorts spirale et les amortisseurs de la Vedette MARLY, d'un principe nouveau, absorbent intégralement les cahots les plus rudes (formule inspirée du système employé pour le train d'atterrissage des avions modernes).

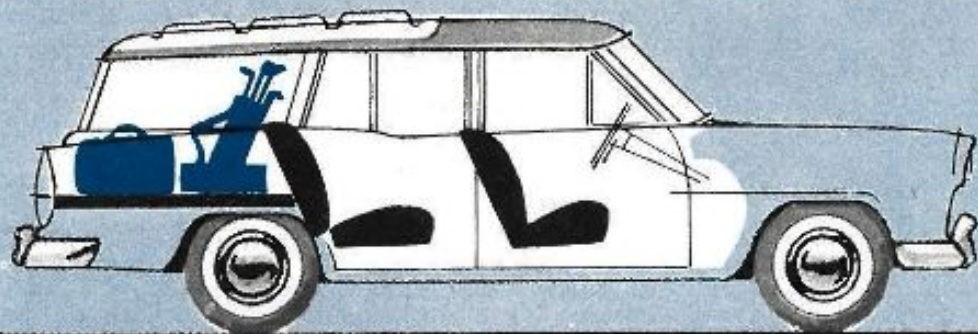

Avec les 2 sièges en position normale, 6 personnes y logent à l'aise et disposent à l'arrière d'un vaste volume de chargement.

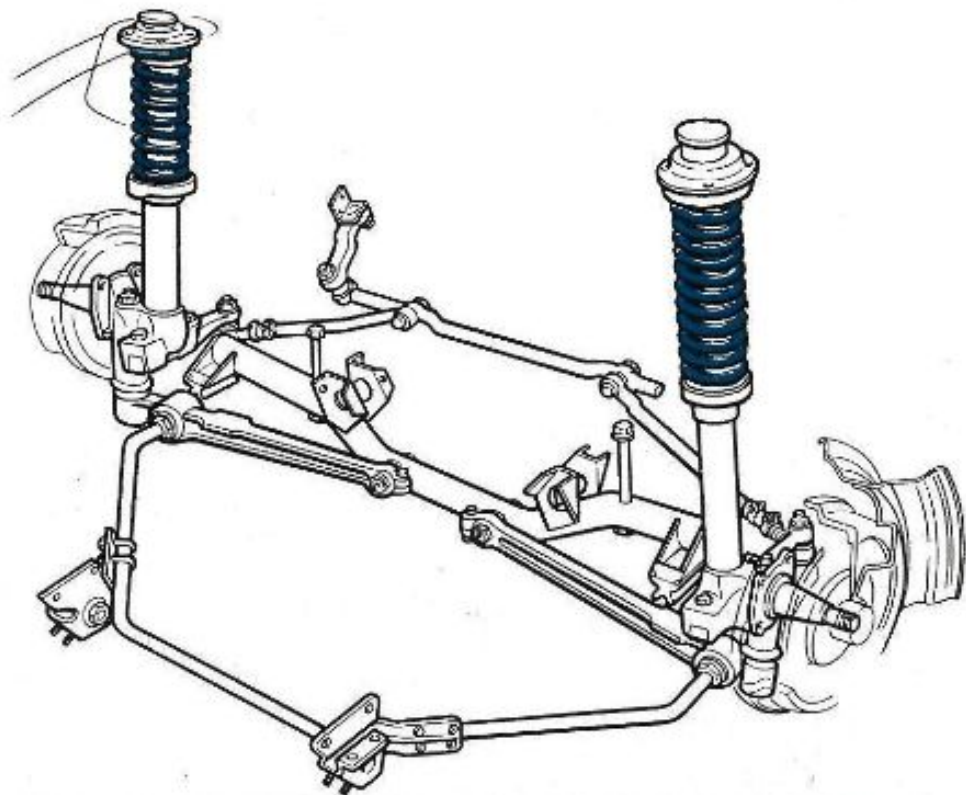

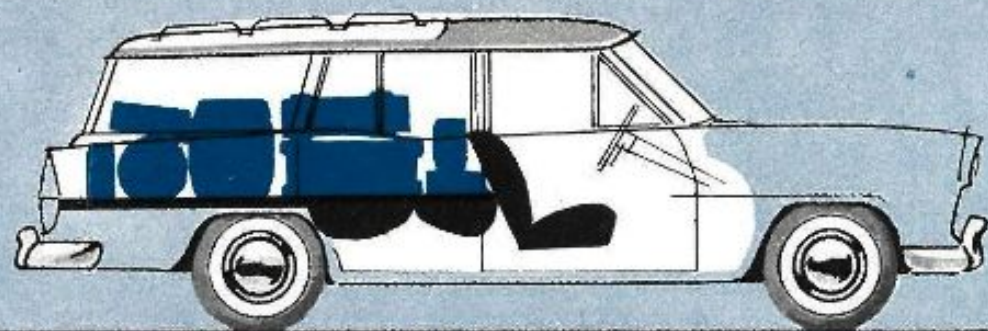

Le siège AR étant rabattu, 3 personnes prennent place sur le siège AV. Ainsi, le volume de chargement se trouve doublé.



Une galerie aménagée d'origine permet d'accueillir les plus volumineux bagages.

Caractéristiques Techniques de la VEDETTE MARLY 56

MOTEUR Type: Aquilon F 52 A — 8 cylindres en V à 90° — Cylindrée: 2,351 litres — Alésage-course: 66,06x85,72mm — Puissance fiscale: 13 CV - Réelle: 80 CV — Couple maximum: 15,2 m/kg à 2.500 t.m. — Carburateur double corps inversé Zénith type ND. IX — Batterie: 6 volts 90 A. H.

TRANSMISSION Embrayage monodisque à sec — Boîte de vitesses: mécanique à 3 rapports + marche AR, 2^e et 3^e synchronisées — Arbre de transmission à 2 cardans — Pont AR: type Banjo à couple conique hypoïde 9 x 41

SUSPENSION AV: type MacPherson - ressorts hélicoïdaux à grand débattement et barre stabilisatrice — AR: à double flexibilité par ressorts à lames — Amortisseurs AV & AR: télescopiques à double effet

DIMENSIONS & POIDS Longueur hors tout: 4,50 m — Largeur hors tout: 1,75 m — Hauteur en charge: 1,48 m — Voie AV & AR: 1,37 - 1,34 m — Empattement: 2,69 m — Garde au sol en charge: 0,15 m — Réservoir d'essence: 60 litres — Circuit de refroidissement: 17 litres — Carter d'huile: 5 litres — Pneumatiques: 165x380 — Vitesse maximum: 120 km/h — Poids à vide: 1.257 kg.

Équipement Normal de la Marly

Phares anti-brouillard - Phare de recul - Avertisseur au cerclo, trois positions: route, ville, nuit - Avertisseur de route spécial - Clignotant avec témoin au tableau de bord - Voyant de pression d'huile, voyant de charge et voyant de réservoir d'essence - Lampe témoin de frein à main, de starter, de phares, de chauffage - Compteur journalier - Indicateur de température d'eau - Inverseur phare-code au pied - Essuie glace à grande surface de balayage - Pare-chocs chromés - Rétroviseur grand modèle - Chauffage "Gulf Stream" - Prise d'air frais - Capot insonorisé - Éclairage de la boîte à gants - Pendule électrique - Allume cigare - Cerclon chromé - Enjoliveurs de roues grand modèle - Pneus à flanc blanc - Cendrier AV - Plafonnier commandé par l'ouverture des portes AV et par interrupteur.

Le présent catalogue n'engage pas le constructeur qui se réserve le droit de modifier, sans préavis, les caractéristiques, l'équipement et les prix des véhicules de sa production.

Légende
du dessin :

| | |
|---|----------|
| A | 0,855 m. |
| B | 1,420 m. |
| C | 1,875 m. |
| D | 1,985 m. |
| E | 0,695 m. |
| F | 1,080 m. |
| G | 0,955 m. |
| H | 1,065 m. |
| J | 0,930 m. |
| K | 0,905 m. |
| L | 1,405 m. |
| M | 1,240 m. |
| N | 1,025 m. |

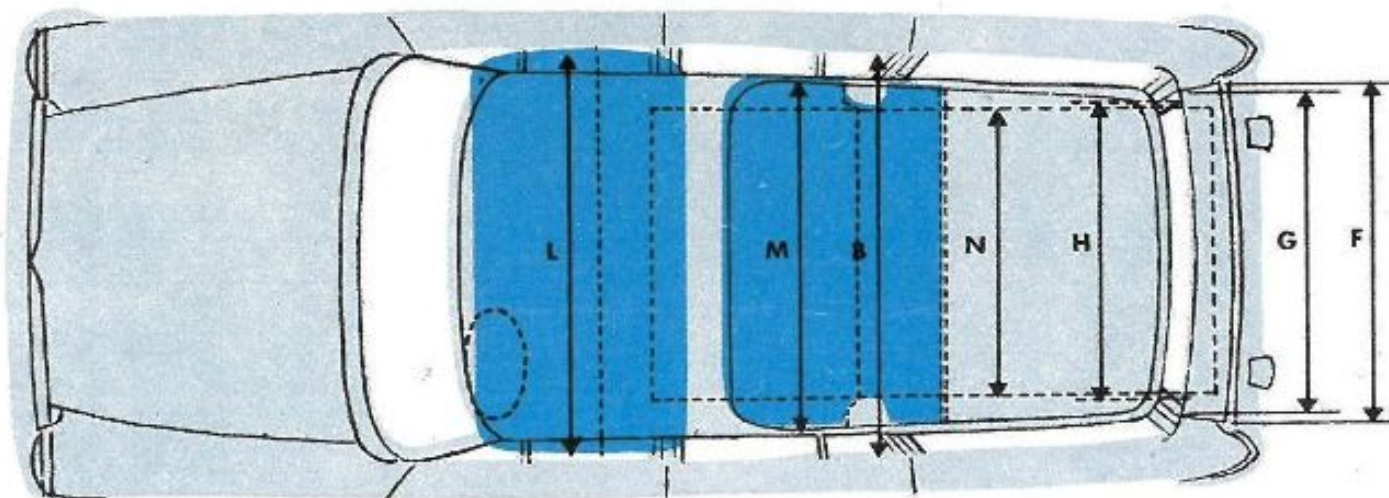
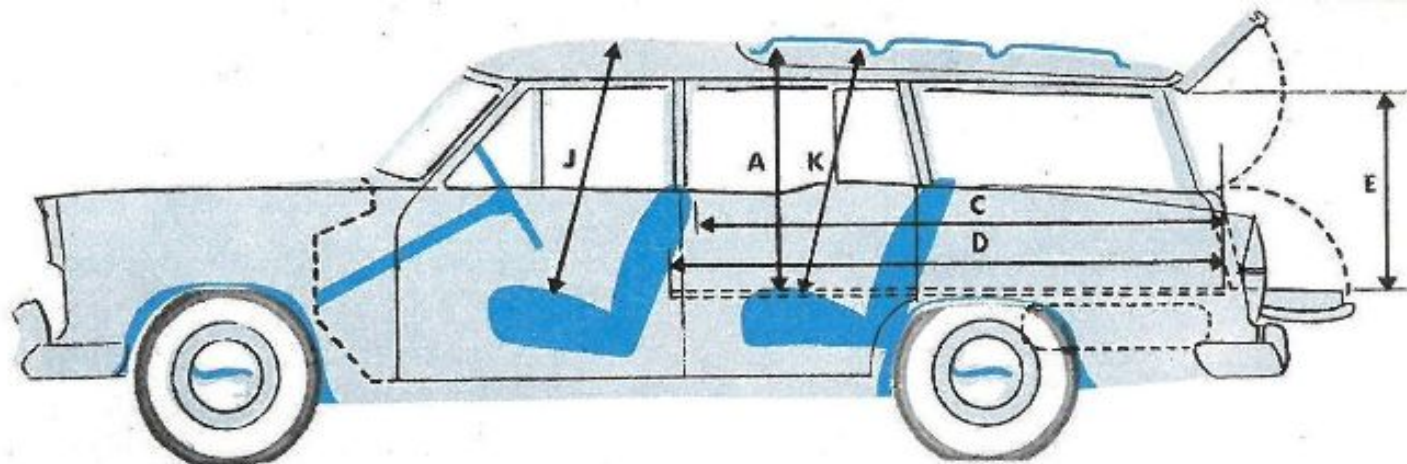

SIMCA

Société Anonyme au Capital de 7.278.565.000 Francs

SIÈGE SOCIAL : 7 RUE LOUIS-DAVID - PARIS (XVI^e)

R. C. Seine 55 B 2.719

DIVISION VEDETTE : Télégr. SIMCAUTO POISSY - Tél. : POISSY 590 et la suite

Imprimé en France

