

ambulance GVN

GRAND VOLUME NORMALISÉ

PETIT SA

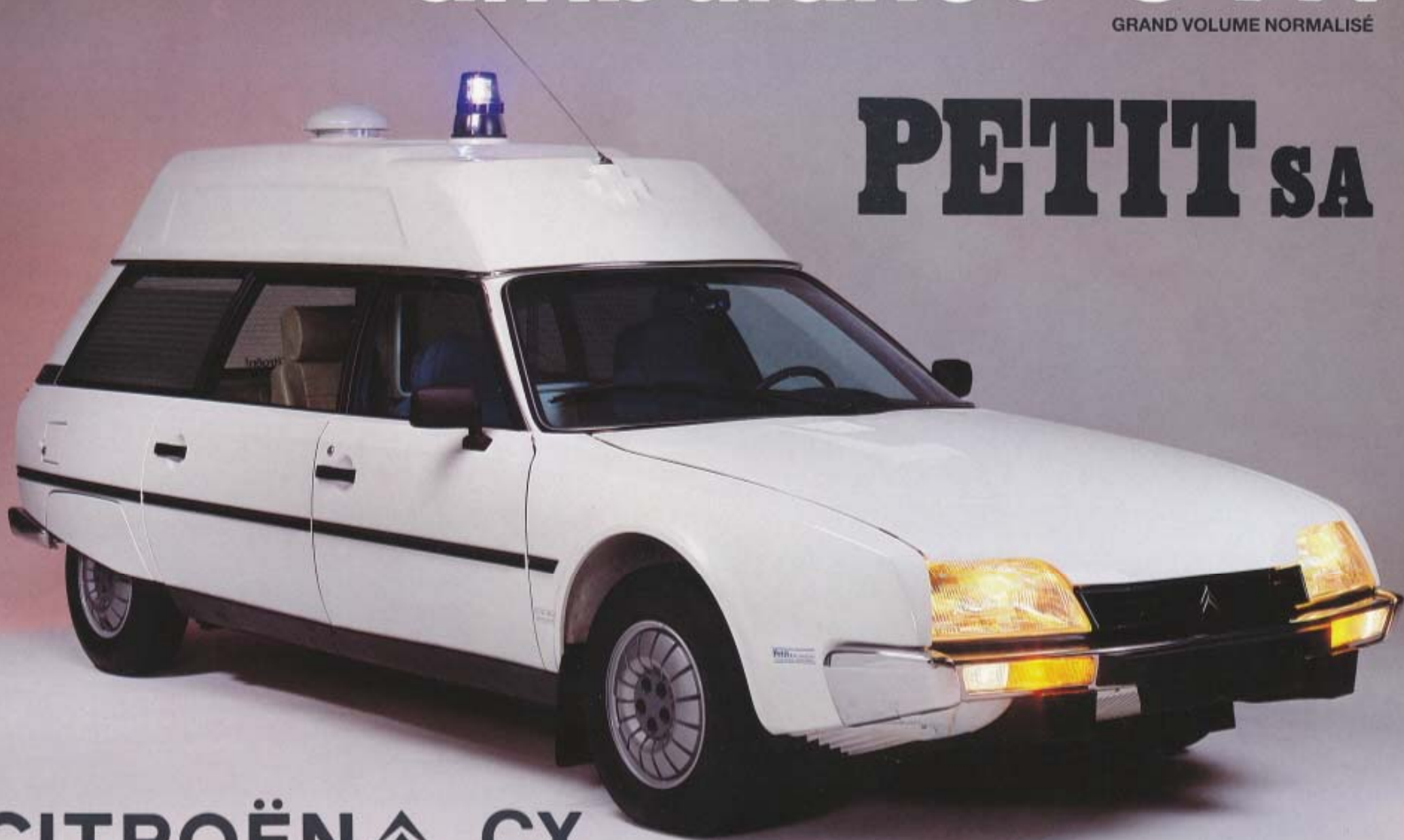

CITROËN  CX

GRAND ACCES ISOTHERME...

ESSENCE OU DIESEL.
L'ambulance G.V.N.,
réalisée sur la base
des **BREAK CX CITROËN**,
allie le confort du patient
à celui des accompagnants.

La suspension
hydropneumatique **CITROËN**
et l'isothermie **PETIT S.A.**
placent ce véhicule en haut
de gamme de l'ambulance
légère.

L'habitacle du conducteur
comporte, en outre, des sièges
dont le positionnement est
semblable à la **CX BERLINE**.
L'ambulance G.V.N. est conçue
pour le transport d'un patient
et de 3 ou 4 personnes assises
(siège supplémentaire
en option).

Agencement intérieur sans
recoin, facilité d'entretien.

ISOTHERMIE : deux coques,
intégrant un matelas d'air inerte,
entre les parois, assurent
une bonne stabilité
de la température dans la cellule
sanitaire, complétée par
le système d'électro-valves
du chauffage.



La recherche d'harmonie
des coloris intérieurs
de la cellule sanitaire vise
l'amélioration du confort moral
du patient.

Le siège accompagnateur,
de forme anatomique,
est équipé, de série, d'un appui-
tête. Il est réglable en longueur
et au niveau du dossier.

La séparation, entre la cellule
sanitaire et la cabine
de conduite, est pourvue
d'un tableau de bord où sont
regroupés les commandes
de chauffage, d'aérateur
et une sonnerie d'appel pour
le chauffeur.

Le fond de caisse de la cellule
sanitaire est habillé de cuvettes
étanches plastifiées qui facilitent
l'entretien.

Le rail chemin de roulement est
intégré dans la partie de plan
horizontal de la cellule sanitaire.
La cellule sanitaire est éclairée
par un tube fluorescent, le plan
de sol pour radio téléphone ainsi
que le câble coaxial sont prévus
de série.

PETIT SA



Le hayon arrière, monobloc, en stratifié est également pourvu d'une double paroi, prenant en « sandwich » une structure tubulaire.

Sa texture en stratifié le protège de la corrosion.

Par ailleurs, il est prévu, dans la partie haute, un emplacement en réserve pour l'identification publicitaire ou autre de l'ambulance.

La manutention arrière est facilitée par le fait que l'ambulancier peut s'approcher au maximum du plan de chargement.

Équipement "à la carte" pour un coût minimum : descriptif de base et plus de 30 options adaptables!



EN OPTION, l'ambulance G.V.N. peut être équipée d'un ensemble de modules thermoformés références MLRG qui constitue une véritable panoplie pour le rangement fonctionnel des ustensiles de bord, utilisés dans ce genre de véhicule.

L'AMBULANCE GVN.

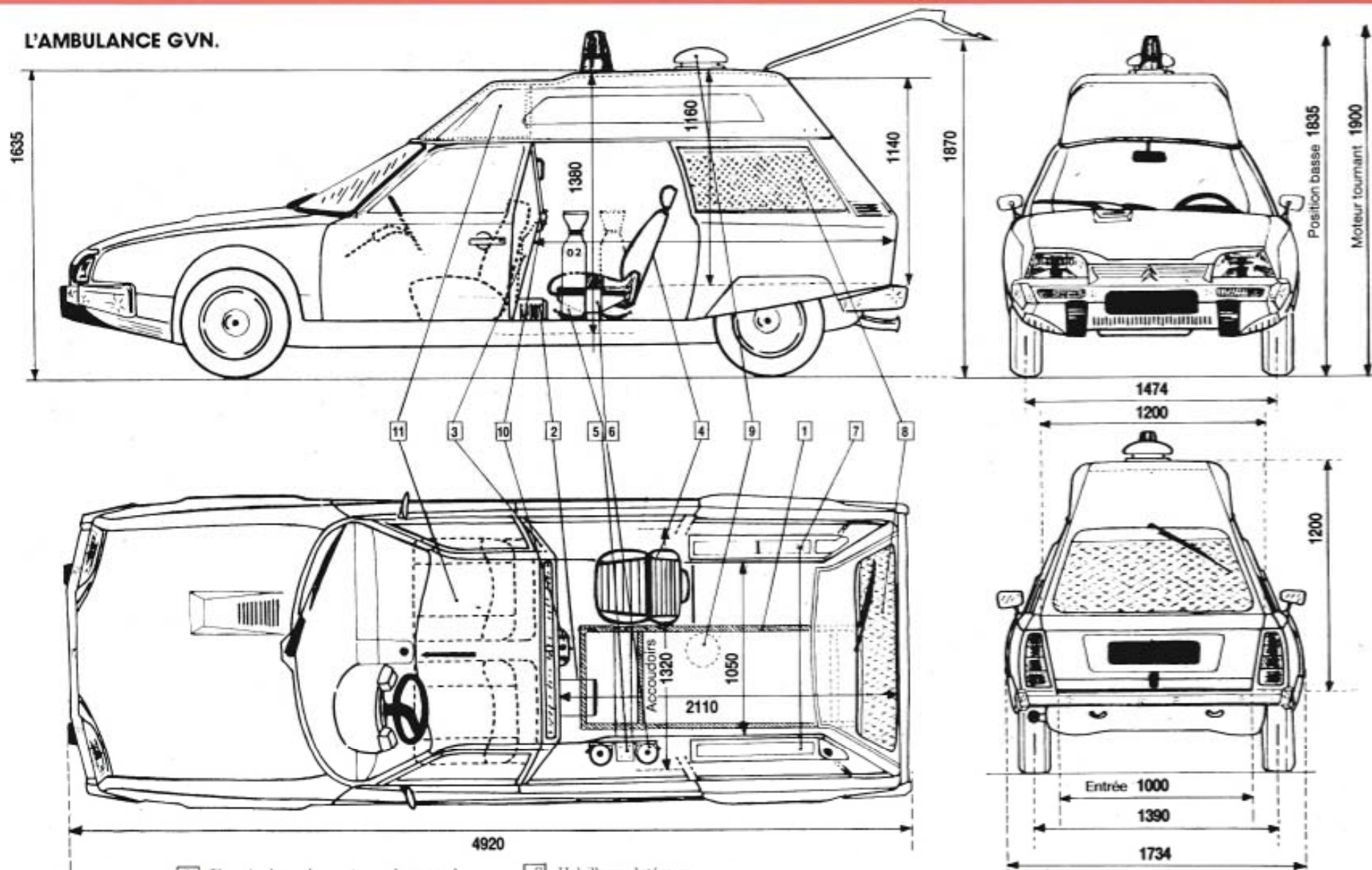

- | | | | |
|---|---|----|-----------------------------------|
| 1 | Chemin de roulement pour brancard | 7 | Habillages latéraux |
| 2 | Chauffage | 8 | Dépoli |
| 3 | Séparation | 9 | Aérateur |
| 4 | Siège | 10 | Tableau de bord cellule sanitaire |
| 5 | Support bouteilles (bouteilles en option) | 11 | Capucine plafond coffre |
| 6 | Bouteilles (x 2) | | |

Nos descriptions, tarifs, plans, etc., ne sont communiqués qu'à titre indicatif, ils ne constituent en aucun cas un engagement formel de notre part, ils peuvent être modifiés à tout moment sans autre avis. Les prix indiqués s'entendent véhicule de base fourni par vos soins et repris en nos ateliers.

PETIT SA

Boîte Postale n° 326 - Z.I. n° 2
 37303 Joué-lès-Tours Cedex
 Tél. (47) 53.93.71
 Télex 751124