



SAAB  
SAAB



Technická data: SAAB Sedan, SAAB Combi, SAAB Monte-Carlo 850 a SAAB Special, 1967

**Motor.** Dvoudobý tříválec v řadě, obsah 841 ccm, vrtání ø 70 mm, zdvih 72,9 mm. Podtlakové benzinové čerpadlo. Trojitý spádový karburátor Solex 34W2. Chlazení vodou s termostatem, čerpadlem a větrákem. Obsah vody 6,5 l.

**Sedan a Combi:** kompresní poměr 8,5:1, maxim. výkon SAE 46 k/5000 ot. min., DIN 42 k/4250 ot. min. Maxim. točivý moment SAE 8,6 kpm/2800 ot. min., DIN 8,4 kpm/3100 ot. min. Mazání směsí oleje v palivu 1:33 (s olejem SAAB 1:66), za příplatek – tlakové mazání olejem ze zvláštní nádrže jako u typu MC850.

**Monte-Carlo 850:** kompresní poměr 9:1, maxim. výkon SAE 60 k/5300 ot. min., DIN 55 k/5000 ot. min., maxim. točivý moment DIN 9,3 kpm/3800 ot. min. Mazání tlakovým olejem ze zvláštní nádrže, potrubím v bloku ke všem mazaným místům.

**Převody.** Přední náhon, vypínací volnoběžka. Suchá, jednodesková spojka, hydraulicky ovládaná. Vnitřní a vnější klouby náhonu typu Rzepa (kuličková), nevyžadující údržbu. Čtyřstupňová celosynchronní převodovka. Řadící páka pod volantem, přímo spojená s převodovkou.

**Sedan a Combi:** převody – 1. 18,9:1, 2. 11,3:1, 3. 7,0:1, 4. 4,5:1, Z 17,3:1. Převod rozvodovky 5,43:1. Rychlost odpovídající 1000 ot. min. motoru na 4. stupeň Sedan 24,9 km/h, Combi 25,7 km/h.

**Monte-Carlo 850:** 1. 17,0:1, 2. 10,2:1, 3. 6,3:1, 4. 4,1:1, Z 15,5:1, převod rozvodovky 4,88:1. Rychlost při 1000 ot. min. motoru na 4. stupeň 27,7 km/h.

**Brzdy.** Dva neodvislé hydraulické okruhy nožní brzdy (každý okruh zapojen na jedno přední a protilehlé zadní kolo). Výrobek Lockheed. Diskové přední brzdy, ø disků 280 mm, vzadu bubny ø 200 mm. Zadní brzdy opatřeny omezovači tlaku, které zamezují blokování na

klouzkem povrchu. Celková brzdná plocha 1650 cm<sup>2</sup>. Brzdové potrubí vedeno vnitřkem vozu. Mechanická ruční brzda působí na zadní kola.

**Odpružení, kola a pneumatiky.** Neodvislé přední pérování paralelogramem ramen, trubková zadní náprava ve tvaru U. Šroubové pružiny a dvojitě teleskopické tlumiče na všech kolech. Lisovaná kola 4J x 15, Pneumatiky Sedan 5,00–5, 20–15, Combi 5,60–15 bezdušové, Monte-Carlo 850 sportovní radiální pneumatiky s dušemi 155–15.

**Řízení.** Hřeben a pastorek s převodem 14:1. Počet otáček volantu z rejdu do rejdu 2¼. Poloměr nejmenšího kruhu 5,3 metru.

**Elektrická výbava.** 12 V, baterie 44 Ah, rozdělovač s odstředivým i podtlakovým nastavením předstihu a přetlakovou ventilací, zamezující vnikání vody. Startér 0,5 k; Alternátor na střídavý proud.

**Rozměry a váhy.** Celková délka Sedan a MC850 4170 mm, Combi 4270 mm, šířka 1580 mm, výška 1470 mm. Světlá výška Sedan a Combi 190 mm, MC850 180 mm. Rozvor 2498 mm, rozchod vpředu i vzadu 1220 mm. Pohotovostní váha Sedan 815 kg, Combi a MC850 890 kg. Maximální váha, plně naloženo, Sedan a MC850 1250 kg, Combi 1500 kg. Obsah zavazadlového prostoru Sedan a MC850 370 l. Obsah nádrže Sedan a MC850 40 l, Combi 43 l.

**SEDAN a COMBI SPECIÁL.**  
Typy Sedan a Combi v sériové výbavě, ale s motorem Monte-Carlo 850.

■ Výrobce si vyhrazuje právo změn bez předchozího ohlášení.



#### SÉRIOVÁ VÝBAVA

	Sedan	Combi	Monte-Carlo 850
Asymetrická klopená světla	•	•	•
Dálkový a bodový reflektor	•	•	•
Čouvací reflektory (automatické)	•	•	•
Světelná houkačka	•	•	•
Dva klaxony	•	•	•
Omývač předního skla	•	•	•
Bezpečnostní pásy	•	•	•
Měkké sluneční clony	•	•	•
Měkká horní stěna přístrojové desky	•	•	•
Bezpečnostní zámky	•	•	•
Sedidelná výška zadního sedadla	•	•	•
Opěrka hlavy spolujezdce	•	•	•
Sedidelný sklon opěradla předních sedadel	•	•	•
Zcela sklopná opěradla předních sedadel	•	•	•
Zajištění zámků zevně možné	•	•	•
Topení kontrolované termostatem	•	•	•
Ventilace s odsáváním vzduchu	•	•	•
Výklapná zadní okna	•	•	•
Rozmrazení postranních oken	•	•	•
Automatické vnitřní osvětlení	•	•	•
Popelníčky	•	•	•
Zapalovač cigaret	•	•	•
Vnější zrcátka	•	•	•
Kapsy ve dveřích	•	•	•
Zamykací prostor v přístrojové desce	•	•	•
Kapsy v bocích předních sedadel	•	•	•
Prostor k uložení termoláhvi	•	•	•
Elektrické hodinky	•	•	•
Otáčkoměr	•	•	•
Signál hlášení posledních 4 l paliva	•	•	•
Opatření karosérie proti rezu (i dutiny)	•	•	•
Ochranná vrstva spodku karosérie	•	•	•
Nerezářijící ocel místo chromu	•	•	•
Gumové chrániče před a za zadními koly	•	•	•
Zamykací zátky nádrže paliva	•	•	•
Osvětlení prostoru zavazadel	•	•	•
Snadno snímání potahy sedadel (čistění)	•	•	•
Automaticky se vracějící směrníky	•	•	•
Mísit oleje v palivové nádrže	•	•	•
Všechny elektrické okruhy jistěné pojistkami	•	•	•
Deflektory v oknech proti průvanu	•	•	•
Náhradní kolo, nářadí, hever	•	•	•

**Opravdu — ten SAAB  
má vše, co má mít  
každý automobil**

**Předně**, mimořádné technické kvality a bezpečnost vozů SAAB je stává do popředí automobilového pokroku z mnoha důvodů. **Za druhé**, SAAB znamená hospodárnost — v ceně, v provozních nákladech i v nákladech na opravy. **Za třetí**, SAAB je velmi pohodlný. Prostorný s dobře řešeným vnitřním prostorem. **Za čtvrté**, SAAB má individuální půvab, charakteristickou sportovní linii, aerodynamický styl a nízký odpor vzduchu. To je SAAB v kostce.



**Rozhodně nemůžete posoudit automobil při půlhodinové zkušební jízdě – ačkoliv i ta vám o něm mnoho řekne. Automobil si musíte prostudovat – celou jeho koncepci. Podívejte se na rozdíly, pro něž je vůz SAAB tak charakteristický a pro které má značka SAAB tak vynikající zvuk. Vyplatí se vám to.**

**Předně důležitou otázku.**

**Co od vozu SAAB očekáváte?**

Kožené čalounění, mahagon, elektricky ovládané spouštění oken? Akceleraci z 0 do 100 km/h v 8 vteřinách? Maximální rychlost 160 km/h s 8 cestujícími?

To vše nemůžete od vozu SAAB očekávat – ani od většiny vozů této třídy. **Co tedy? Automobil, který dovede zvítězit v nejtěžší světové soutěži, ale přesto je uznáván jako bezpečný a hospodárný rodinný vůz. To je opravdu SAAB – bez přehánění. SAAB není závodní vůz s přebytkem hrubé síly. SAAB není luxusní automobil s množstvím drahých a zbytečných parádek. SAAB je spolehlivý automobil pro každodenní potřebu s velkou bezpečností a kvalitou. To nám můžete věřit.**

Technické podrobnosti nepoví vše i když napoví hodně o koncepci vozu SAAB. Nedokáží vyjádřit výhody předního náhonu, bezpečnost pevné karosérie a ostatních konstrukčních podrobností tvořících mimořádnou bezpečnost vozu SAAB. Všechna tato fakta jsou stejně důležitá snažte-li se odhadnout pravou cenu automobilu.

**SAAB je kvalitní automobil**

Tento výraz byl v poslední době značně zneužíván a setkáváme se s ním prakticky v každém katalogu. Mluvíme-li u vozu SAAB o „nadoblačné“ kvalitě nejsme daleko od pravdy, – podvědomě jsme si vytvořili souvislost s výrobou letadel firmy SAAB, v níž je tato továrna na předním místě. Požadavek kvality je u letadel samozřejmě značný. Stejně jako u automobilů. A to nám říká mnoho.

**SAAB vsadil na základní koncepci**

a ví, že přední náhon, pohonný agregát v přední části vozu, nádrž na palivo a zavazadlový prostor vzadu tvoří ideální konstrukci osobního vozu. SAAB se vždy držel této zásadní koncepce. Dnes se k ní začíná přiklánět mnoho výrobců, dokonce i vedoucích značek v USA. Je to vlastně důkaz o dobrých základech, na kterých byl vytvořen původní koncept automobilu SAAB.

**Vůz SAAB vám dává pocit bezpečí**

**a skutečně bezpečný je.** Hlavní důvod je jednoduchý: pohonný agregát umístěný vepředu koncentruje váhu tam, kde má být, totiž na předních kolech. Má to dobrý vliv na jízdní vlastnosti. Hnací kola vytáhnou vůz ze zatáčky, místo aby jej tlačila. A navíc – protože je motor vpředu, rozdělení váhy je dokonalé a stabilita vozu prvotřídní. Protože i odpružení kol je dobře vyváжено, sedí SAAB na jakémkoli druhu vozovky – v zatáčkách, na náledí, stejně jako na dokonalé dálnici. Ovládání je jednoduché a řízení neunavuje díky mírné nedotáčivosti. Odpadají stále pohyby volantem, nutné u vozů s těžkou zadní částí. Mimochodem, všimli jste si, že SAAB nemá těžký a prostor zabírající převod mezi hnacím agregátem a hnací osou? Není ho zapotřebí. A proto má také SAAB hladkou podlahu bez výčnů pod vozem, které by omezovaly jeho světlou výšku. S vozem SAAB můžete zdolat i silnice, které by jiný automobil přinutily k dlouhé objížďce.

**Mimořádná bezpečnost vozu SAAB**

Základní koncepce je jen prvním předpokladem. Karosérie a většina dílů

vnitřní výbavy jsou neméně důležité.

Předně tedy karosérie. Je nesmírně pevná, ale to není vše. SAAB ji vyztučuje zvláštními profily z legovaných ocelí ve všech sloupcích. Velmi pevné prahy dodávají podlaze i celé karosérii mimořádnou tuhost. Nádrž na palivo je na nejbezpečnějších místech – mezi zadními koly. Dvojitý hydraulický systém brzd, bezpečnostní zámky dveří, konstrukce sloupku řízení, bezpečnostní pásy, měkké čalounění přístrojové desky a slunečních clon – to je jen několik detailů ukazujících na celkovou koncepci bezpečnosti vozu SAAB.

**SAAB – to je jízda bez únavy**

Pohodlná sedadla vpředu i vzadu, dost místa na lokty i na nohy díky celkovému řešení karosérie a zcela ploché podlaze. Sedíte v sedadlech a ne na nich. Ani nejhorší silnice vás nevyhazuje. Karosérie nehlučí a neslyšíte skoro ani chod motoru. Řidič má výborný rozhled, vidí dobře na všechny přístroje a snadno ovládá vůz. Topení i větrání je účinné a vzduch je obnovován bez průvanu. Příjemná jízda v každé roční době, za každého počasí – co si víc můžete přát? Snad ještě velký prostor pro zavazadla. Ale i ten ve voze SAAB najdete. Podívejte se.

**Individuální a technicky správné tvarování**

To platí nejen o vzhledu vozu, ale hlavně s hlediska rychlosti a odporu vzduchu. Světový trend se pomalu vrací ke tvaru, který SAAB propaguje od počátku. Protože proudnicový tvar automobilu SAAB byl odvozen z technicky správných předpokladů. Víte, že ve všech testech byl SAAB považován za vůz s nejmenším možným odporem vzduchu karosérie? Ani dnešní SAAB není výjimkou a jistě víte, co to znamená, s hlediska rychlosti a nízké spotřeby. Proudnicový tvar nejen pro rychlost, ale i pro trvale pěkný vzhled – to je SAAB.

**Motor SAAB nemusíte šetřit**

Je spolehlivý a má dlouhou životnost. Je výkonný a okamžitě reaguje na vaše požadavky. Jeho stavba je robustní, má

málo pohybujících se částí a proto i málo dílů, které podléhají opotřebení. Uvážíte-li jeho váhu a obsah, patří svým velkým výkonem do třídy neúčinnějších sportovních motorů. V porovnávacích testech v laboratoři, na silnici, v soutěžích i závodech dokázal, jak je spolehlivý, výkonný a vytrvalý. Třída sama pro sebe.

**SAAB je kvalitně stavěn**

Od lisu až ke konečné fázi montážní linky prochází nepřetržitou řadou kontrol. Celá malá armáda kontrolorů, kvalifikářů a expertů. Jistě si dovedete představit, co taková péče znamená pro dlouhou životnost a spolehlivost tak složitého výrobku, jakým dnes automobil skutečně je.

**Záruka – Servis – Náhradní díly.**

Z tohoto katalogu poznáte, že SAAB je kvalitní automobil. Továrna věří jeho koncepci, konstrukci, materiálu i pečlivé výrobě. Na vozy SAAB je ve Švédsku poskytována mimořádně dokonalá záruka 2+5, tj. 2 roky plná záruka (materiál i práce) 5 let pojištění proti havárii. Na exportních trzích je poskytována plná záruka 1 rok.

Ve spolupráci s podniky zahraničního obchodu zajistila továrna SAAB dokonalý servis i v ČSSR. Je vybaven skladem všech náhradních dílů, který bude stále doplňován, speciálním nářadím, nástroji a měřicími přístroji. Mechanici tohoto servisu jsou školeni ve Švédsku a ovládají dokonale svou práci.

**Vozy SAAB jsou v provozu velmi nenáročné a případy, kdy ujedou 150 000 i více kilometrů bez poruchy za nejhorších provozních podmínek nejsou výjimkou. Údržba je minimální: každých 10 000 km promazání několika míst a kontrola nejdůležitějších orgánů.**

Ke každému vozu je přiložena podrobná instrukční knížka, servisní knížka a seznam všech servisů SAAB v Evropě.



SAAB je automobil, který mají rádi všichni členové rodiny. Ženy nevyjímaje. Proč? Není to jen pro jeho pěkný vzhled a dobře volené barvy (i když ty jsou důležitější, než si myslíte).



Bezpečnostní pásy jsou ve voze SAAB sériové. Vydrží tah 3000 kg. Víte, co to znamená pro vaši bezpečnost!



Zeptejte se zkušeného řidiče, co znamená hladký spodek vozu SAAB pro jeho světlost nad zemí. A pro to, abyste se dostal tam, kam potřebujete. Po jakékoliv silnici.

Přesné řízení bez vůle ve volantu. Jen 2¼ otáčky z rejdu do rejdu. Pohodlné uchopení volantu se sportovním nádechem. Dobrá viditelnost (95 %). Všechny přístroje jsou seskupeny na ideálním místě před řidičem.

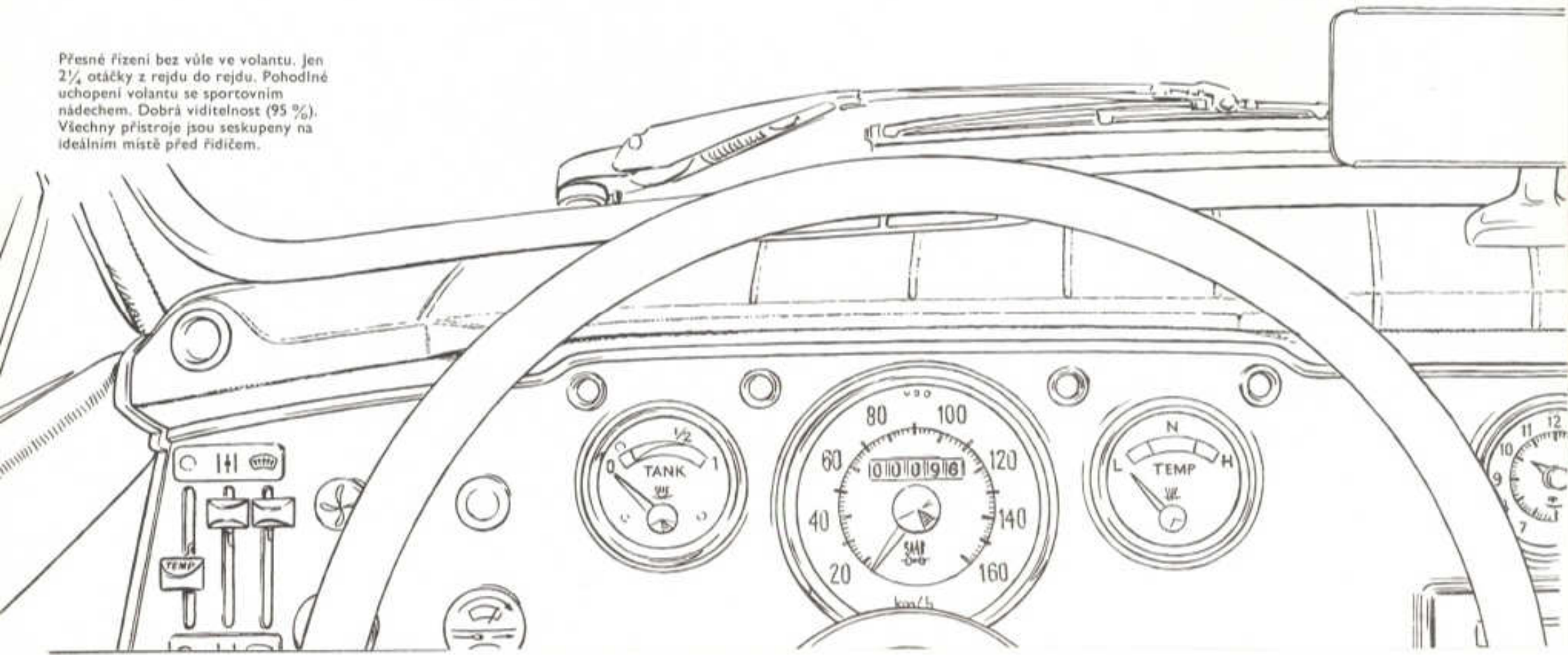



Velká akcelerace. Účinné brzdy. Lehké řazení převodů. Ze čtyřky na trojku, z trojky na dvojku, ze dvojky na jednotku aniž se dotknete spojkového pedálu. S volnoběžkou je to jednoduché (můžete ji ovšem vypojit).



Nové čalounění – jak je pěkné a pohodlné. Ideálně měkké výplně z pěnového materiálu sledují tvar těla, vlněná látka v létě nepálí a v zimě nestudí. Na sedadlech SAAB cítíte pohodlí a uvolnění.



Bezpečná karosérie SAAB je nesmírně tuhá. Je to výsledek vyztužovacích profilů, silných prahů a kvalitních plechů (místa silných až 2,5 mm).

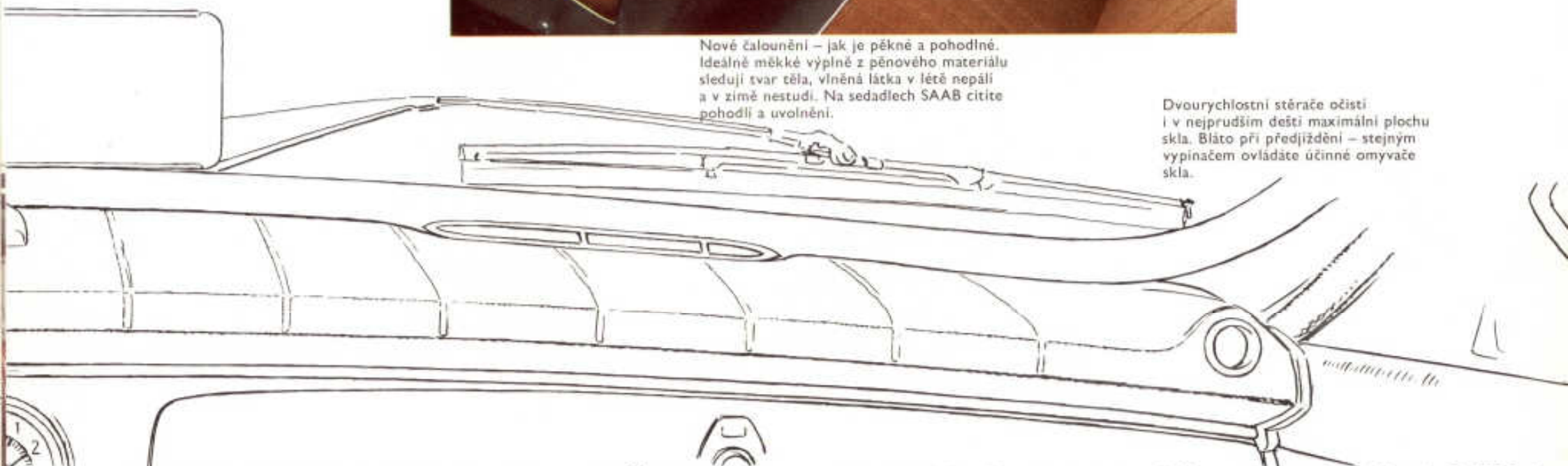

Dvourychlostní stěrače očistí i v nejprudším dešti maximální plochu skla. Bláto při předjíždění – stejným vypínačem ovládáte účinné omyvače skla.

**Toto je SAAB. Pohodlný, útulný, příjemný. Řídí se lehce a přesně. Rodinný automobil se sportovní krví. Měkké, dobře vyvážené pérování, správná geometrie všech kol. Jistý a svrchovaně bezpečný na silnici – jeden z nejbezpečnějších vozů jaké můžete mít. Kolik vozů se vyrovná automobilu SAAB na zasněžených, zledovatělých nebo mokřích silnicích, plných zatáček? Rozhodně ne mnoho. Krátce, SAAB je fantastický!**

**Fantastický SAAB. Prohlédněte si typ Combi. Který vůz se mu vyrovná v hospodárnosti, užitečném prostoru, pohodlí a v snadnosti přeměny? Jaká radost mít takový vůz! Poptávka? Stále větší. Protože SAAB Combi je trochu logičtější a praktičtější než jiné vozy. Který vůz jeho třídy uveze 7 osob? Žádný. Pro SAAB Combi je to maličkost. To je SAAB.**

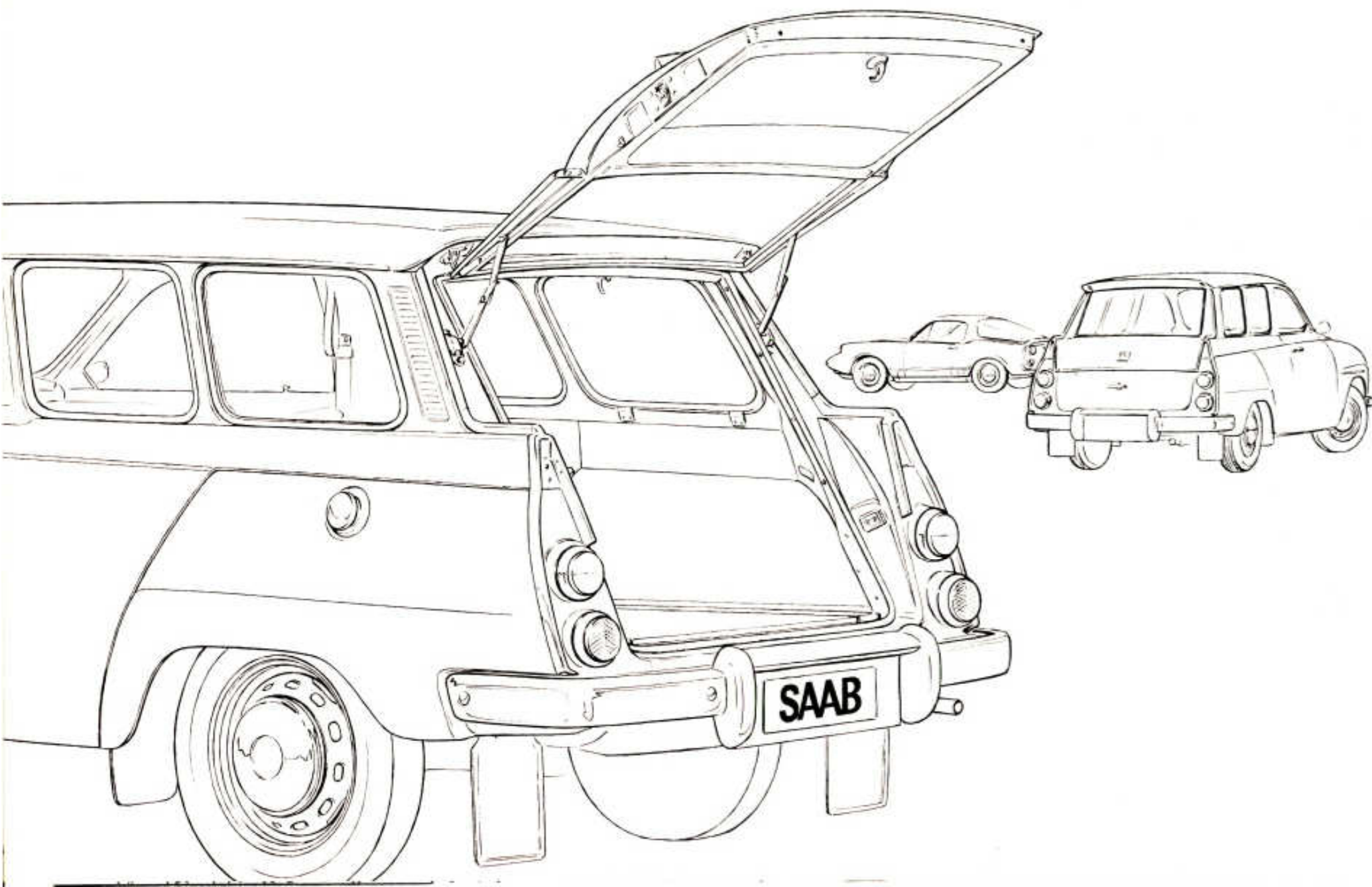

Plocha podlahy 1600 × 1000 mm s užitečnou výškou 950 mm, tam už se něco vejde! A jak snadno se do vozu nakládají i těžké kusy sklopnými zadními dveřmi!

Co všechno můžete naložit? Několik židlí, dlouhá prkna, psa, přívěsný lodní motor, vše, co potřebujete odvézt. Stejně jízdní vlastnosti i s plně naloženým vozem!

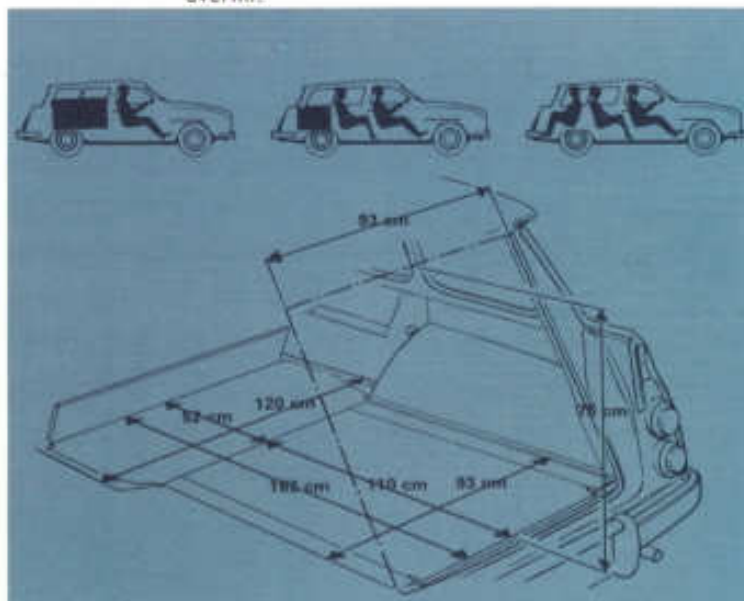

SAAB Combi uveze přes půl tuny nákladu. Nebo 5 osob a 170 kg, nebo také 7 osob. Tak všestranný s nejjednodušší úpravou sedadel a prostoru.

Obsah ložného prostoru 1,2 m<sup>3</sup>. Délka ložného prostoru za střední řadou sedadel 1100 mm, šířka tohoto prostoru mezi oblouky zadních kol 930 mm.



Kde jsou ve voze děti nejbezpečnější? Na předních, na zadních sedadlech? Asi by vám odpověděly: úplně vzadu s pohledem za vůz. A bezpečnému zámku zadních dveří můžete věřit!

Množství místa vás naplňuje velkomyslností. Máte mnoho přátel? „Pojďte, svezte se s námi, máme mnoho místa!“

Ty nejtěžší zkoušky! V laboratoři, na silnici, trhací zkoušky karosérie, nejhorší podmínky na zkušebním okruhu v továrně.





Sedadla – dvě pohodlná křesla s plynule seřiditelným sklonem opěradla až do vodorovné polohy. Ještě něco ke zvýšení pohodlí? Ano, posuvné podušky na opěradlech a opěrka hlavy u sedadla spolujezdce; abychom se zmínili aspoň o dvou.



Zledovatělé a zasněžené vozovky. Nejhorší možné silnice a terén. Bláto, písek, lesní cesty. To jsou podmínky, kde je SAAB neporazitelný v nejtěžších světových soutěžích. Vydrží to, co rozbije všechny ostatní!



Kompaktní a robustní. Výkonný motor. Tlakové mazání ložisek a pístů. Vždy mezi prvními na cílové čáře.

Každodenní jízdy, dlouhé cesty do zahraničí, těžká rallye nebo soutěž, to vše jsou podmínky, při nichž se SAAB Monte Carlo 850 nejlépe osvědčuje.



Stejný zavazadlový prostor u typu Sedan i Monte Carlo 850. Velký a s plochou podlahou. Náhradní kolo i nářadí jsou pod ní. Vaše zavazadla se neodřou a nezamažou.



Sportovní volant, otáčkoměr, speciální sedadla. Úpravy a detaily, které najdeme jen u čistokrevných sportovních automobilů (a to se ani nezmínujeme o sportovních pneumatikách, o mlhovce, bodovém světle, couvacích reflektorech atd.)

**SAAB Monte-Carlo 850 je vůz pro nadšence. S chutí k jízdě, s chutí do boje. Rozkoš z jízdy. Všechny kvality normálního typu jsou dotaženy k úplné dokonalosti. Výkonnější motor. Víc praktického luxusu, hlavně ve vnitřní výbavě, se sportovním volantem obloženým dřevem, s otáčkoměrem mezi přístroji, se speciálními sedadly. Typ Monte-Carlo je exkluzivní, ale nevychloubá se. Spíš mladistvý šarm s nádechem jemnosti. To je Monte-Carlo – další fantastický automobil.**

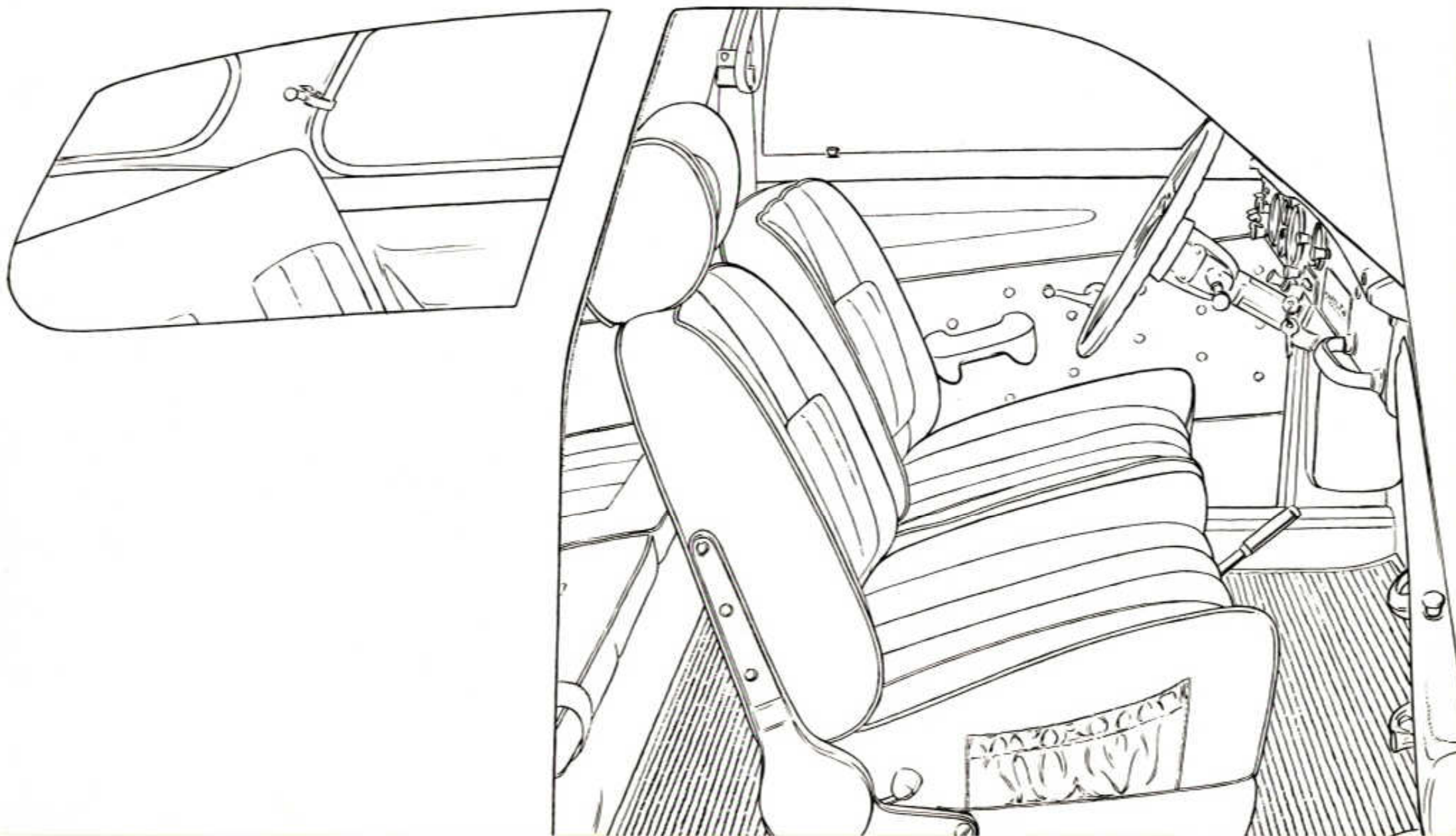

**Zajímavé, co dokáže nový styl čalounění. Žádné převratné změny, jen tolik, aby vnitřek dostal nový charakter. Více elegance, jemnosti, vkusu. Čalounění na spodních hranách oken. Nové látky, nové barvy, nové čalounění stropu, nové barvy umělých tkanin na dveřích a po straně sedadel. Všechny barvy a materiály harmonicky sladěny. Něco jako zcela nový vnitřek vozu.**



Ventilace u vozu SAAB je bez vady. Vzduch je vhnán do vozu a opotřebovaný odsáván speciálními vývody v zádi vozu. U typu Combi je veden tak, aby udržoval zadní okno čisté.



Na předních sedadlech se dobře sedí člověku jakýchkoliv proporci. Sklon opěradla lze seřídít podle přání, u typu Monte Carlo plynule až do vodorovné polohy. U typu Sedan je na výšku přestavitelné i zadní sedadlo. Výhoda pro vaše děti. Budou mít lepší rozhled.



Kde je SAAB v tomto diagramu?  
(Diagram ukazuje litrové výkony motorů nejrůznějších typů). Ihned za nejvýkonnějšími závodními motory. Fantastické umístění pro sériový motor s neměně fantastickou spolehlivostí a životností.

● Evropské turistické vozy ▼ americké motory V8 ■ sportovní vozy ▲ závodní vozy



Způsob mazání je stejně účinný jako jedinečný – čistý olej ze zvláštní nádrže je potrubím zalitým v bloku dodáván pod tlakem na všechna mazaná místa.

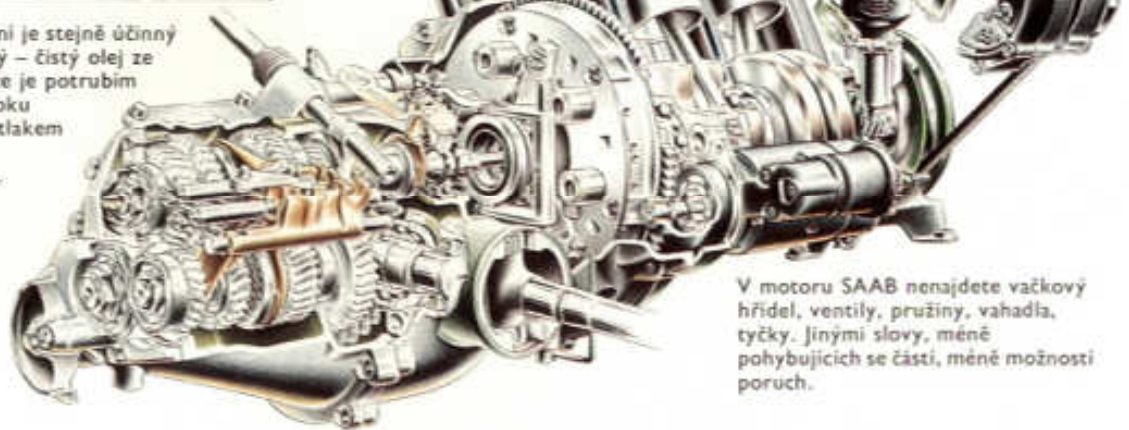

Motor typu Monte Carlo je stejné konstrukce – má vyšší kompresní poměr, vyšší výkon a jiný typ klikového hřídele s tlakovým mazáním.

Trojité karburátor se seřizuje jako jeden, ale zajišťuje stejnoměrné rozdělení směsi jednotlivým válcům. Výsledek: vysoký výkon a točivý moment, nízká spotřeba.

V motoru SAAB nenajdete vačkový hřídel, ventily, pružiny, vahadla, tyčky. Jinými slovy, méně pohybujících se částí, méně možnosti poruch.

Ploché spodek vozu. Žádné výstupky a díly, které je možno poškodit. Brzdové potrubí je u vozu SAAB skryto v karosérii a prostoru motoru; nemůže je poškodit ani sebehorší povrch silnice.

Všechny motory SAAB mají generátor na střídavý proud, baterii 12 V 44 Ah a startér 0,5 k.

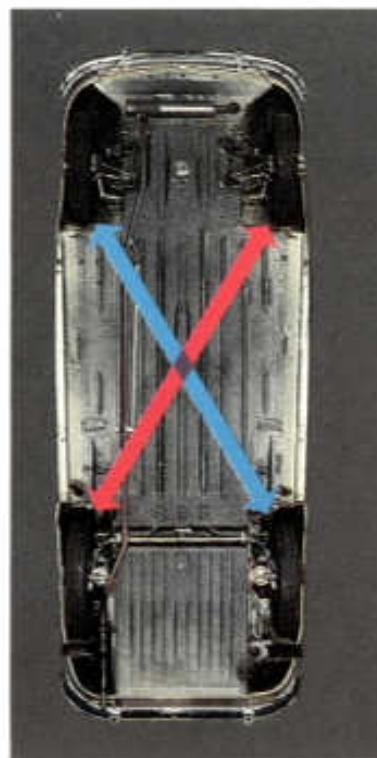

Hydraulický systém brzd je uspořádán ve dvou nezávislých okruzích zapojených křížem (levé přední kolo – pravé zadní kolo v jednom okruhu; pravé přední kolo – levé zadní kolo v druhém). Maximální bezpečnost v případě, že některý díl brzdového systému selže.



Všechny typy SAAB mají diskové brzdy na předních kolech. Účinné brzdy, jaké se osvědčily v statisících kilometrech nejtěžších soutěžních jízd. Omezovače tlaku zadních brzd zamezují blokování.

**Pramen síly a výkonu vozu SAAB – dvoudobý tříválcový motor, který dokázal svou nadřazenost vozům několika-násobných výkonů a obsahů – ve sportu i při zkouškách. Nikdo nekupuje automobil jen pro jeho motor, ale u vozu SAAB by to mohlo být rozhodující. Tak je vynikající. Tak spolehlivý, robustní a nezničitelný.**



SAAB AKTIEBOLAG  
továrna Trollhättan – export Linköping, Švédsko  
10.053 - 10.000 - 8. - 66 / TEMA Idágrupp AB, Gbg/Wexläsa, Gbg

