



VÉHICULE TOUT TERRAIN
Robustesse
Confort
Grand autonomie
Bas prix par Km





Portaro est confortable: La fameuse suspension indépendante, à amortisseurs hydrauliques fait de la Portaro un véhicule très souple. C'est surtout sur des terrains difficiles que la Portaro prouve que son confort est supérieure à celle des autres véhicules tout terrain. En ville c'est remarquable le confort de son habitacle orienté vers une conduction pratique, facilitant tous types de manoeuvres.



Portaro est autonome: Son autonomie en route est notable; elle nous permet de parcourir 1000 km sans besoin repaire le plein.

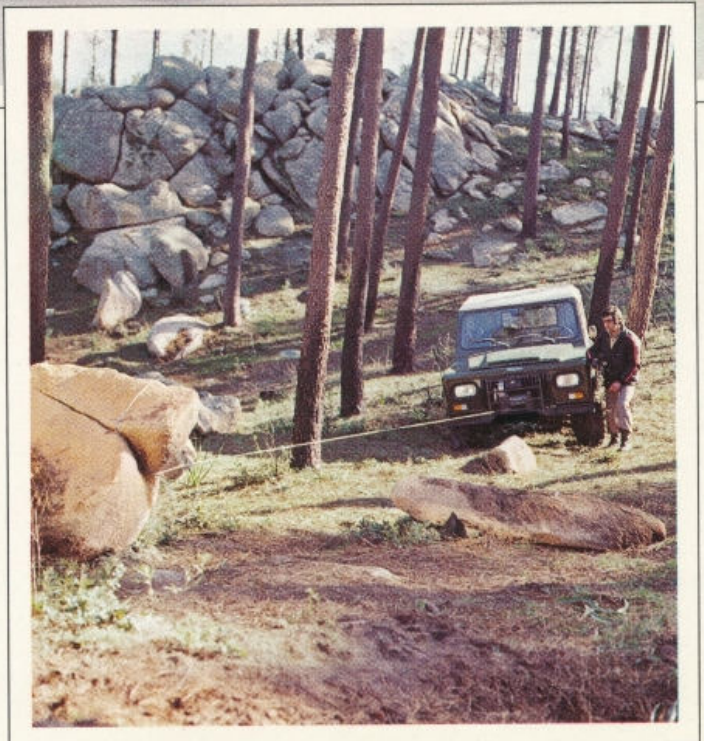



Portaro vous offre un bas prix d'entretien:

En ce qui concerne l'investissement, le coût par km est un des plus bas. Cette caractéristique, liée à la supériorité technique déjà énoncée place la Portaro en tête parmi les autres voitures tout terrain.



SUSPENSION

Avant — indépendante à bras transversaux inégaux et ressorts spiraux.

Amortisseurs hydrauliques, télescopiques de longue course de double action.

Arrière — dépendante avec ressorts à lames.

Amortisseurs hydrauliques, télescopiques de longue course de double action.

DIRECTION

Direction — à gauche, volant de 40 cm \varnothing , mécanique avec vis sans fin et roulement.

Colonne de sécurité anti-collision avec joints à cardan.

Diamètre de braquage — 12 m avec pneus 650 x 16.

FREINS

D'arrêt — hydraulique avec tambour, duplex avant et simplex arrière avec rattrapage automatique. Servo-frein et pompe centrale double circuit, avec indicateur de pression et indicateur du niveau d'huile du réservoir. Soupape compensatrice.

De secours et stationnement — mécanique sur roues arrières.

ROUES ET PNEUS

Jantes en acier gaufré 4.50 x 16

Pneus 6.50 x 16 (8t)

charge par roue — 1500 kg

V_{max} = 120 km/h

pression de gonflage — 54 livres (min. 28)

6,50 x 16 (6t) — charge par roue 1350 kg

V_{max} = 120 km/h

pression de gonflage — 47 livres (min. 28)

Sur demande 7,50 x 16.

EQUIPEMENTS ÉLECTRIQUES

Batterie — 12 V - 120 A

Installation — 12 V négatif à la masse

Boite à fusibles — dans la boite à gants

Générateur — alternateur

Essuie-glace — double avec lave-glace

Appareils de bord

a) appareil multiple indicateur de vitesses avec: indicateur de vitesse avec totalisateur, thermomètre de température d'eau, manomètre de pression d'huile, témoin avisateur de manque de pression d'huile et témoin avertisseur de commande du frein à main.

b) appareil multiple avec indicateur de niveau carburant, indicateur charge de batterie, témoin avertisseur manque de carburant, témoin avertisseur de direction auto et remorque, témoin avertisseur des phares principaux.

— Lumière du tableau de bord pour les 2 appareils multiples, avec interrupteur en séparé.

POIDS REMORQUABLES

Poid remorquable admis 1350 kg

Poid remorquable en
tout terrain 500 kg

Poid remorquable avec
frein 5000 kg

VITESSE MAXIMALE

Vitesse maximale 112 km/h

DIMENSIONS

Longueur 3974 mm

Largeur 1784 mm

Hauteur 1936 mm

Empattement 2350 mm

Voie 1445 mm

RAMPE MAXIMUM

Rampe maximum 35 degrés

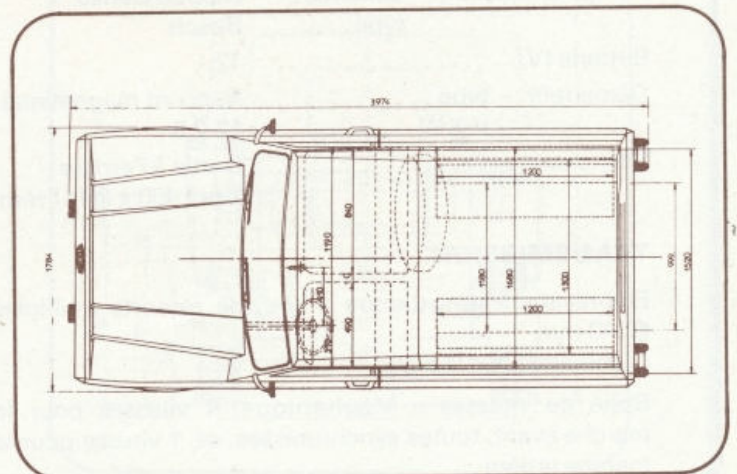
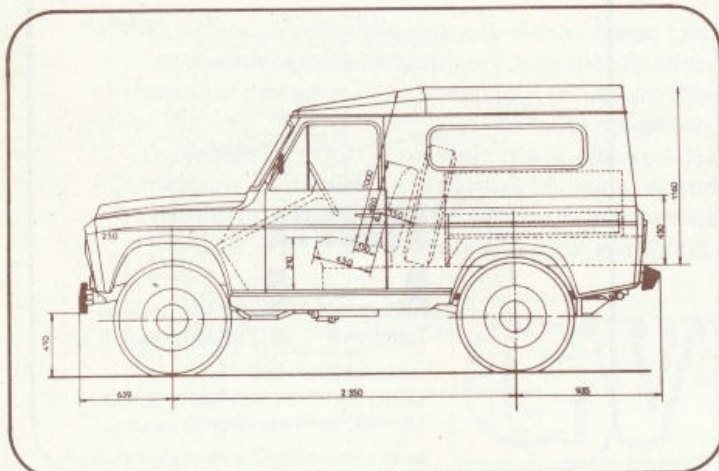

POIDS

Modèle	Poid à Vide			Charge Utile	Poid total
	Avant	Arrière	Total		
250 DGL	880	870	1750	770	2520
250 DL	850	860	1710	810	2520
250 D	870	800	1670	850	2520
250 DPU	870	740	1610	910	2520

PLACES

	AV	AR	Total
250 DGL	2	2	4
250 DL	3	6	9
250 D	3	6	9
250 DPU	3	—	3

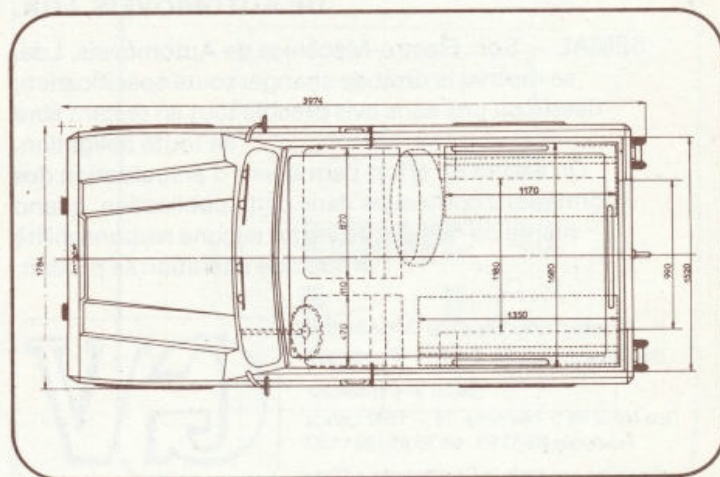
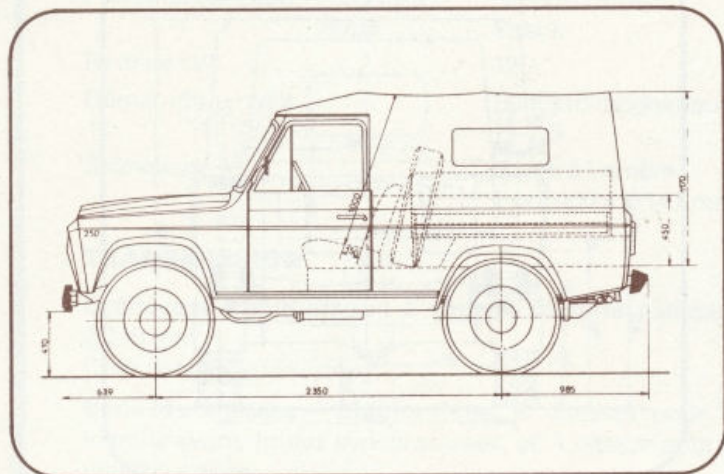

**SOCIEDADE ELECTRO-MECANICA
DE AUTOMÓVEIS, LDA.**

SEMAL — Soc. Electro-Mecânica de Automóveis, Lda.
se réserve le droit de changer toute spécification,
dessin ou prix sans avis préalable tout en restant libre
de toute obligation.

On assure un effort permanent d'actualisation des
informations contenues dans cette publication, quand
même on ne peut accepter aucune responsabilité
si quelque altération se produit.

**Sociedade Electro-Mecânica
de Automóveis, Lda. · Portugal**

Salão de Exposição:

Rua Nova de S. Mamede, 74 · 1200 Lisboa
Telefones 68 31 93 - 68 75 55 - 68 11 37

Agentes em todo o Continente e Ilhas

