

A vintage yellow Morris J4 van is parked on a street. A deliveryman in a dark uniform and cap is walking towards the right, carrying two large cardboard boxes. The van has a pink sign on its side that reads "SERVE-U and Co". The background shows a residential street with houses and trees, some of which are in bloom with pink flowers. The sky is a mix of blue and green, suggesting a bright, sunny day.

MORRIS

Nutzlast 820 kg
Laderaum 4,5m³

J4

Kastenwagen *
Pick-up * Chassis-Kabine

Maximale Nutzlast

Mit dem J4 offeriert Ihnen MORRIS einen vielseitigen, leistungsfähigen Lieferwagen, mit dem Sie ohne weiteres gute 820 kg Nutzlast befördern. Die Wirtschaftlichkeit dieses Fahrzeuges ist enorm.

Der MORRIS J4 ist als Kastenwagen oder als Pick-up erhältlich. Ebenso haben Sie die Wahl zwischen einem 1,5 Liter Benzin- oder einem 1,5 Liter Diesel-Motor.

Beide Wagentypen, der Kastenwagen wie der Pick-up, haben ein gefälliges Aussehen und tragen mit ihrer ansprechenden, ja eigenwilligen Linie viel zum Ansehen Ihres Unternehmens bei.

In technischer Hinsicht stellt der J4 eine eigene Klasse dar: Einzelradaufhängung, Kupplung mit hydraulischer Betätigung, handliche Stockschaltung, Sitzverstellung, eine gute Heizung mit Defroster. Die eleganten Stop- und Blinklichter sind gut sichtbar angebracht. Breite Heckfenster, Doppel-Rückspiegel und eine grosse, gewölbte Windschutzscheibe gewährleisten eine hervorragende Sicht nach vorn und hinten. Für den Fahrer bedeutet die grosse Wendigkeit und der kleine Wendekreis ein unbeschwertes Fahren. Auch im dichtesten Stadtverkehr.

Die Lieferzeiten werden verkürzt und der äusserst wirtschaftliche Betrieb wirkt sich am Jahresende durch erhöhten Gewinn aus!



Grosse Schiebetüren für mühelosen Einstieg

Bequeme Schiebetüren, massgerecht in die Karosserie eingepasst, gleiten leicht und ruhig. Die weiten Türöffnungen ermöglichen ein schnelles und müheloses Ein- und Aussteigen. Auch der Zugang zum Laderaum durch die hintere Türe ist äusserst bequem. Alle Türen sind mit robusten Griffen und Sicherheitsschlössern versehen. Anstelle der Schiebetüren sind (zum gleichen Preis) Scharnirtüren erhältlich.

MORRIS

12 Monate Garantie

J4
Kastenwagen
Pick-up



J4 Kastenwagen mit seitlicher Ladetüre

Sehr praktisch bei wenig Platz! Die breite Öffnung, 81 cm, erlaubt leichten Zugang von der Strasse her ins Wageninnere. Die breiten Hecktüren schwingen auf Aussenscharnieren. Die Ladeplattform ist für einen raschen Warenumlad niedrig gebaut und besitzt als Verstärkung eine gerippte Oberfläche. Abdichtleisten gegen Staub und Feuchtigkeit sowie Sicherheitsschlösser sind vorhanden.

J4 Pick-up

Eine Tieflader-Konstruktion, die sich besonders zur Beförderung gewichtiger aber auch voluminöser Güter eignet. Der Pick-up J4 kann von oben oder von hinten be- und entladen werden. Die abklappbare Ladewand lässt sich hinten horizontal stellen, wodurch die Ladefläche noch verlängert wird.

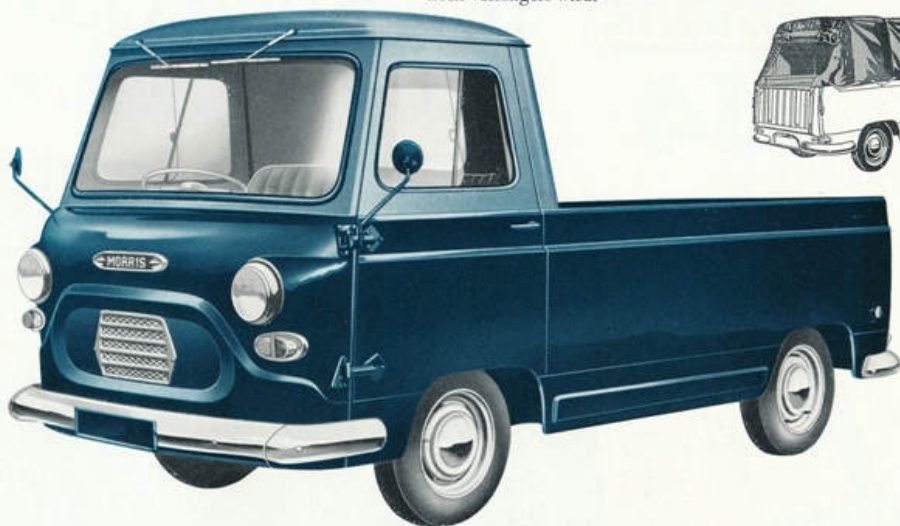

J4 Chassis mit Front

Diese Version eignet sich für Spezialkarosserien, die direkt an die bestehende Kabine angebaut werden können. Lieferbar mit Scharnier- oder Schiebetüren.



J4 Chassis mit Kabine

Das J4 Chassis mit Kabine ist für den Aufbau von Spezial-Karosserien mit getrennter Kabine gedacht. Kabine nur mit Scharnirtüren!

MORRIS

J4

**In Stil und Qualität
von besonderer Klasse**

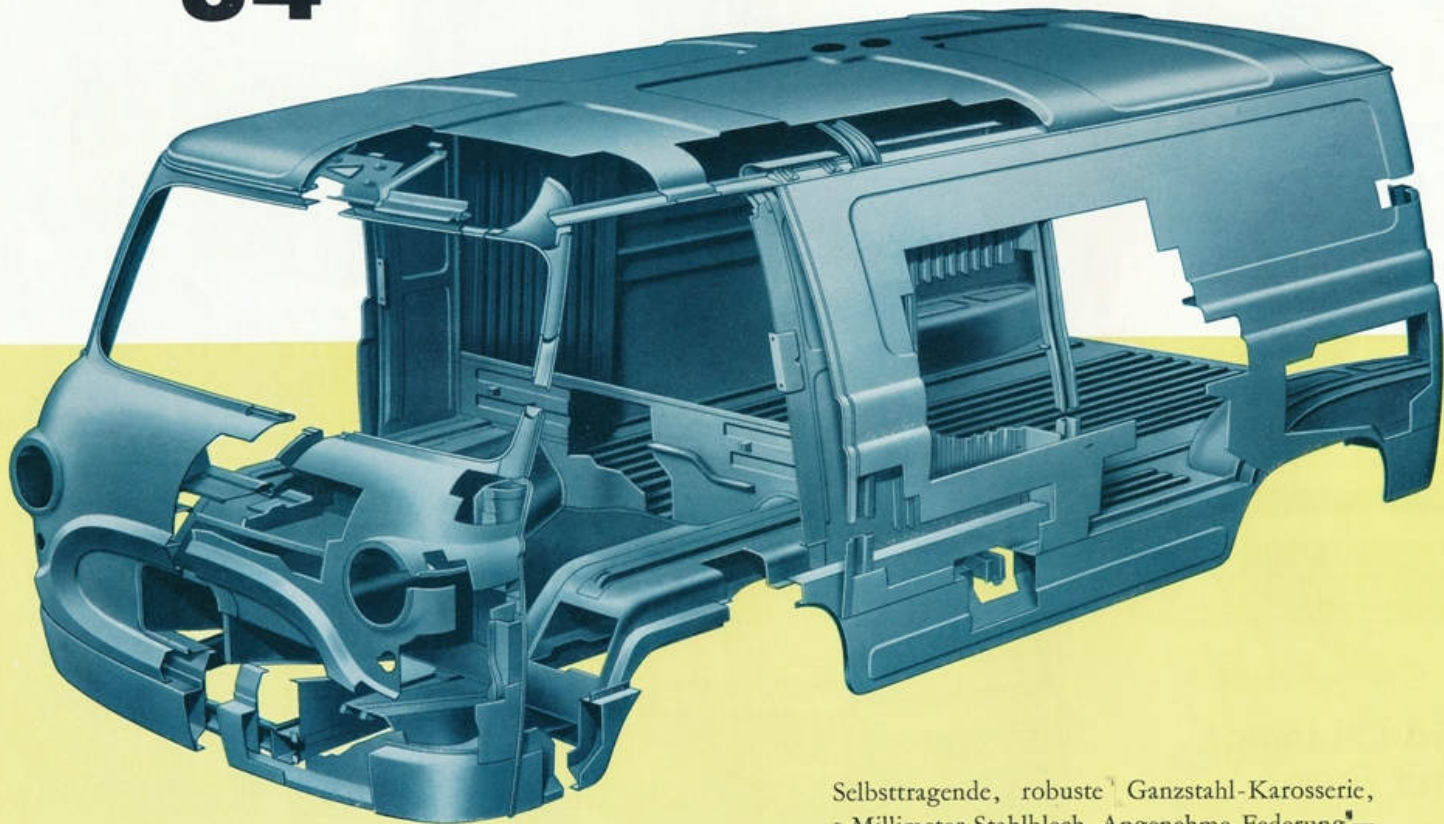

Selbsttragende, robuste Ganzstahl-Karosserie,
1-Millimeter-Stahlblech. Angenehme Federung,
gute Strassenlage. Maximal ausgenutzter Lade-
raum.

Abmessungen

Kastenwagen (Van)

A 219 cm	B 404 cm	C 197 cm
C 203 cm	D 177 cm	E 52 cm
F 100 cm	H 166 cm	J 128 cm
K 135 cm	M 136 cm	N 241 cm
P 152 cm	Q 60 cm	Q 54 cm
R 86 cm	Si 81 cm	T 108 cm
Bodenfreiheit Wendekreis		18 cm 10,06 m



Pick-up

A 219 cm	B 404 cm	C 185 cm
C 193 cm	D 177 cm	E 52 cm
F 100 cm	H 166 cm	J 128 cm
K 135 cm	M 61 cm	N 241 cm
P 152 cm	Q 60 cm	Q 54 cm
R 86 cm		T 108 cm
Bodenfreiheit Wendekreis		18 cm 10,06 m

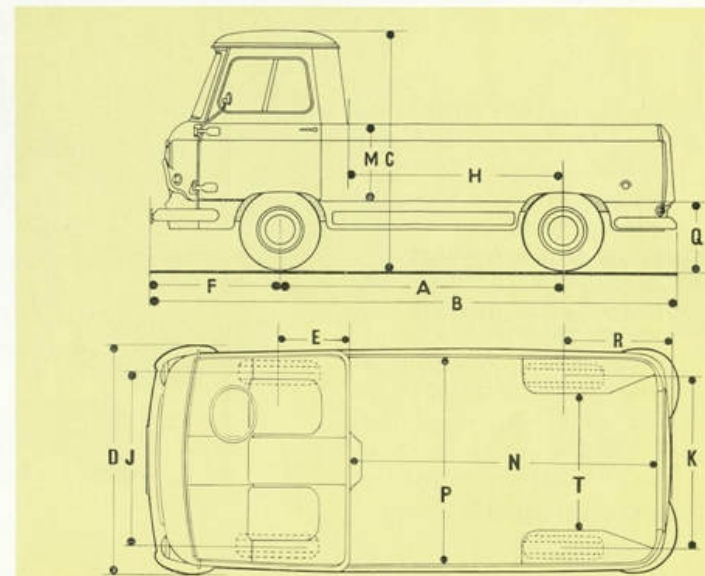
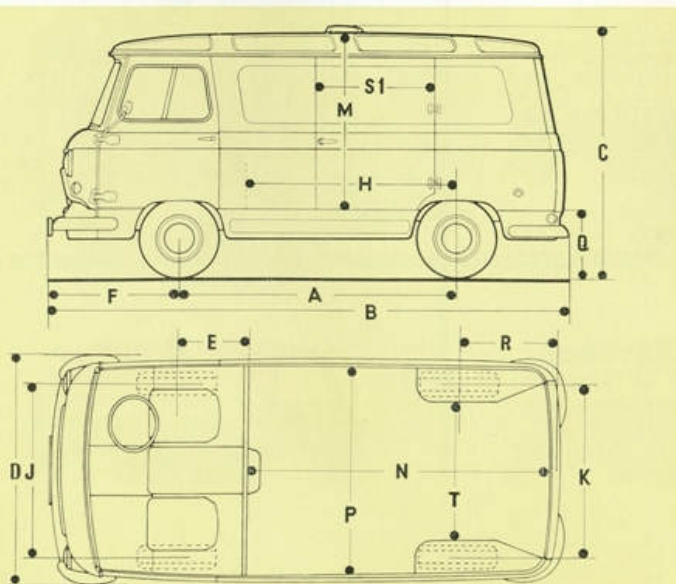

MORRIS

J4

der hauseigene, täglich rollende Werbeträger

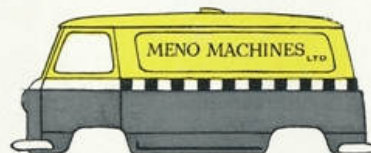

Die Karosserielinie des J4 ist modern, dem heutigen Geschmacksempfinden angepasst. Die grossen Flächen rund um den Wagen sind geradezu prädestiniert für Beschriftungen aller Art. Hier können Sie Ihren Sinn für moderne Gestaltung voll entfalten: Werbeslogans, Firmensignete, Namenszüge und wirkungsvolle Farbkombinationen kommen auf den idealen Flächen voll zur Geltung, erregen Aufmerksamkeit und tragen viel zum Ansehen Ihres Unternehmens bei.



Wählen Sie zwischen 2 starken, elastischen Motoren

1,6 Liter Benzinmotor 8/49 PS

1,5 Liter Dieselmotor 8/40 PS

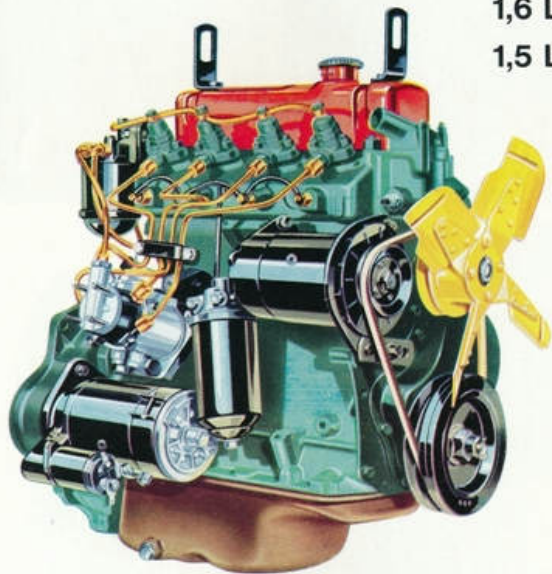

Diesel-Motor

4 Zylinder, Bohrung 73 mm, Hub 89 mm, Zylinderinhalt 1489 cm³. Verdichtungsverhältnis 23:1; 8 Steuer-PS, 40 Brems-PS bei 4000 U/min. Hängende Ventile, über Stößelstangen durch dreifach gelagerte Nockenwelle gesteuert. Spezieller Oelschöpfer, Vierflügel-Ventilator.

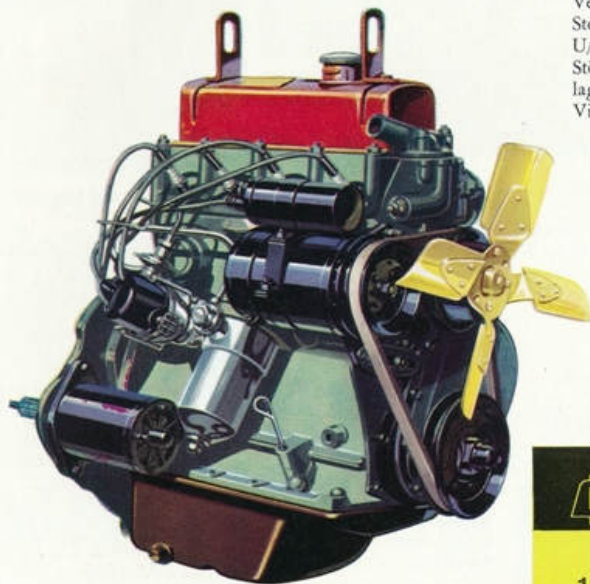

Benzin-Motor

4 Zylinder, Bohrung 76 mm, Hub 89 mm, Zylinderinhalt 1622 cm³. Verdichtungsverhältnis 7,2:1; 8 Steuer-PS, 49 Brems-PS bei 4000 U/min. Hängende Ventile, über Stößelstangen durch dreifach gelagerte Nockenwelle gesteuert. Vierflügel-Ventilator.

MORRIS

12 Monate Garantie

J4

Kastenwagen
Pick-up

Zahlreiche wichtige Faktoren für

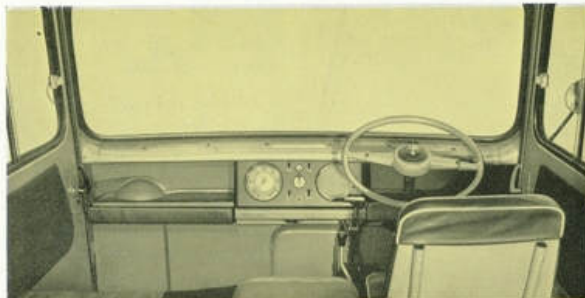

1

1 Führerkabine

Geräumige Kabine mit zwei Plätzen. Zentral platzierte Instrumente. Lautsprechergitter, Ablagefächer.

2 Innenbeleuchtung

Verbreitet genügend Licht, um Eintragungen im Lieferblock usw. vorzunehmen.



2

3 Parklichter, Blinker

Gefällig, zu einer klar gegliederten Einheit zusammengefasst.

4 Sitzverstellung

auf einfachste Art, durch Haken und Schlitz.

5 Vorderradführung

Schraubenfedern und Querlenker, kombiniert mit Stossdämpfern.

6 Stopplichter und Blinker

zusammen mit Schlusslichtern in einer übersichtlichen Einheit.



3

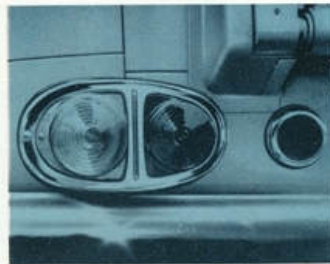

6

7 Hydraulische Bremsen

auf alle Räder, vorn zwei Primärbacken. Handbremse auf die Hinterräder.

8 Motorhaube

Rasch abnehmbar, bequemer Zugang zu Kühler und Öleinfüllstutzen. Einfacher Service.



4



7

9 Batterie

leicht zugänglich für Kontrolle und Auffüllen.

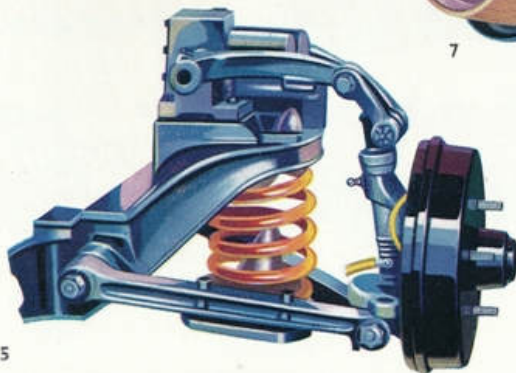

5

die Wirtschaftlichkeit und Sicherheit

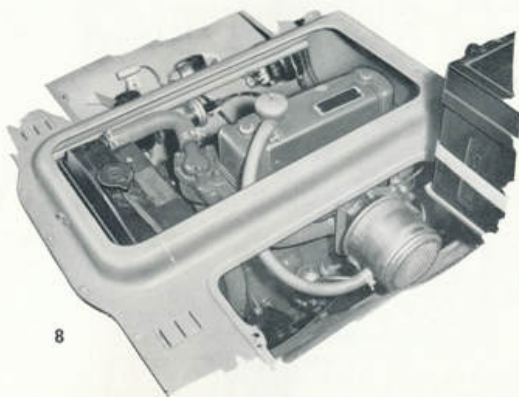

Innerer Reserverad-Halter



Heizung und Defroster

Frischlucht-Heizung mit Lufteinlass hinter der Kühlerverkleidung. Ein handlich montierter Kontrollhebel erlaubt ein rasches Anpassen der Einlass-Oeffnung an die herrschenden Verhältnisse. Eine 3-Düsen-Entfrosteranlage hält die Windschutzscheibe immer klar.

Auf Wunsch und
gegen Mehrpreis
Auto-Radio

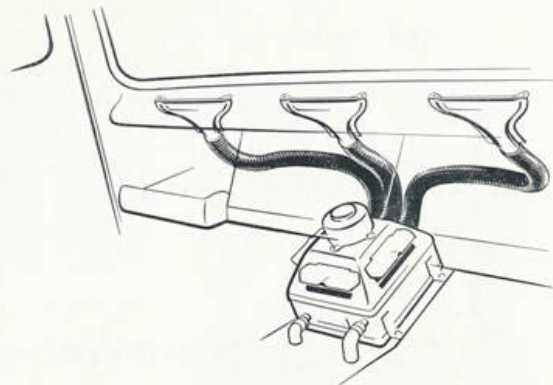

Spezifikationen

J4

Motor: 4 Zylinder, Bohrung 76,2 mm, Hub 89 mm, Zylinderinhalt 1622 cm³; Verdichtung 7,2:1; 8 Steuer-PS, 49 Leistungs-PS bei 4000 U/min. Hängende Ventile, über Stößelstangen durch dreifach gelagerte Nockenwelle gesteuert. Druckschmierung. Oelinhalt 4 Liter.

Diesel-Motor: 8/40 PS, 1,5 Liter, auf Wunsch und gegen Mehrpreis.

Kühlung: Geschlossenes Drucksystem mit Wasserpumpe, Ventilator und Thermostat. Inhalt 6,5 Liter.

Zündung: 12-Volt-Batterie und Zündspule, automatische Zündmomentverstellung.

Vergaser: Solex-Horizontalvergaser mit kombiniertem Luftfilter-Geräuschdämpfer mit Papierelement. Mechanische Benzinpumpe. 36-Liter-Tank.

Kupplung: Borg & Beck Einscheiben-Trockenkupplung von 20,3 cm Durchmesser mit hydraulischer Betätigung.

Getriebe: Vier Vorwärtsgänge und ein Rückwärtsgang, zweiter, dritter und vierter Gang synchronisiert. Stockschalthebel in der Mitte. Oelinhalt ca. 2,3 Liter.

Getriebeuntersetzungen:	Gesamtuntersetzungen:
1. Gang 3,944:1	1. Gang 19,227:1
2. Gang 2,403:1	2. Gang 11,715:1
3. Gang 1,490:1	3. Gang 7,264:1
4. Gang 1,000:1	4. Gang 4,875:1
Rückwärtsgang 5,159:1	Rückwärtsgang 25,151:1

Kraftübertragung: Kardanwelle mit nadelgelagerten Kreuzgelenken.

Hinterachse: ³/₁ flottierend mit Hypoidverzahnung, Untersetzung 4,875:1. Oelinhalt ca. 1,14 Liter.

Bremsen: Hydraulische Trommelbremsen, vorn 2 Primärbacken. Durchmesser vorn wie hinten 22,8 cm; Breite vorn 6,3 cm, hinten 4,4 cm; Pistolengriff-Handbremse, auf die Hinterräder wirkend.

Radführung: Unabhängige Vorderradführung durch Querträger von ungleicher Länge und Schraubenfedern; hinten halbelliptische Blattfedern. Hydraulische Stossdämpfer vorn und hinten.

Räder und Reifen: Scheibenräder aus Pressstahl mit Ventilationsschlitzen; schlauchlose Reifen. 6,40 x 14 Verchromte Raddeckel.

Lenkung: Schnecke und Lenkrolle, Uebersetzung 13:1. Federspeichen-Lenkrad von 43 cm Durchmesser. Blinkerschalter mit automatischer Rückstellung. Links- oder Rechtslenkung.

Elektrische Ausrüstung: 12-Volt-Anlage mit Spannungsausgleich, Duplo-Scheinwerfer, zwei Parklichter in Verbindung mit Blinkern, zwei Stop- und Schlusslichter vereint mit Blinkern und Reflektoren, hintere Num-

mernschildbeleuchtung, Innenbeleuchtung, Warnlichter für Scheinwerfer, Zündung, Oeldruck und Blinker. Doppelscheibenwischer.

Heizung: Frischluft-Heizung und Defroster.

Instrumente: Geschwindigkeitsanzeiger, Benzinstandsanzeiger, Thermometer und Ampèremeter.

Schalter: Zündungsschalter, Starter, Choke, Fussabblendschalter.

Allgemeine Ausrüstung: Werkzeugsatz mit Wagenheber, Andrehkurbel, Radmutter Schlüssel und Fettspritze; zwei Aussenspiegel und zwei Nummernhalter.

Gewichte:

Maximales fabrikgarantiertes Gesamtgewicht	1928 kg
Leergewicht vorn	670 kg
Leergewicht hinten	440 kg
Leergewicht total	1110 kg

Farben: Fabrikgrundierung oder Standardlackierung in Hellblau, Hellgrau, Grau und Mittelgrün. Ihr Gebietsvertreter orientiert Sie gerne über die entsprechenden Liefermöglichkeiten.

Gegen Mehrpreis: Radio.

12 volle Monate Werkgarantie



die berühmte MORRIS-Qualität

Weitere MORRIS Lieferwagen!

Schnell-Lieferwagen MORRIS 850

als Van, Van-Combi oder Pick-up



Workbus MORRIS J4

ein universelles Mehrzweckfahrzeug: 11 Sitzplätze oder 800 kg Nutzlast



Pritschenwagen MORRIS J4

mit abklappbaren Seiten- und Rückladen



oder so

für den Warentransport

So
für den Personentransport



MORRIS

Kastenwagen

J4

**Pick-up
Chassis-Kabine**

**The British Motor Corporation Ltd.
Longbridge/Birmingham (England)**

European Division:
The British Motor Corporation Ltd.
Route des Acacias, 54 bis

Geneva (Switzerland)

Ihr Gebietsvertreter:

