



MEGA

MEGA vous enchantera à la ville comme à la campagne, à la mer comme à la montagne.

SOLEIAO

MEGA



CLUB - tourisme 4 places

Complice de tous vos déplacements, la MEGA CLUB, élégante à la ville, se fait utile à la campagne. Entièrement modulaire, elle s'adapte à toutes vos envies. Maniable et performante, vous roulez à vive allure sans aucun bruit de bâche, grâce à ses toits rigides. Sa carrosserie en POLYCARBONATE/ABS est recyclable et bénéficie des dernières innovations en matière de protection ultra-violet.



Autos-Image en ligne



L'équipement et le confort d'une berline.

Pratique, la MEGA n'en est pas moins confortable : tableau de bord fonctionnel, sièges à glissières à mémoire avec appuis-tête, chauffage puissant pour une utilisation en toute saison, phares longue portée intégrés...



Boîte de vitée sur barre en titane.



La voiture
modulaire par
excellence.

*Transformez-la,
elle vous
transformera !*



Les options



- 1 - Hard-top avec hayon ouvrant.
- 2 - Malle arrière fermant à clé.
- 3 - Sellerie blanche.
- 4 - Jantes alliage avec pneus larges.



MEGA RANCH - utilitaire 2 places



Pour le travail ou le loisir,
par besoin ou par plaisir,
de l'utilisation la plus sage
à la plus fun,
la **MEGA RANCH** s'adapte
à toutes les situations.
Elle concilie l'utile à
l'agréable et vous permet
de rouler différent.



CARACTERISTIQUES TECHNIQUES	CLUB 1124	RANCH 1124	CLUB 1360	RANCH 1360	CLUB 1360	RANCH 1360
Moteur	Essence		Diesel			
Puissance administrative	5	6	6	8	4	5
Alimentation	Injection électronique monopoint				Injection indirecte	
Nombre de cylindres	4 cylindres en ligne montés transversalement					
Cylindrée en cm ³	1124		1360		1360	
Alestage X en course mm	72 x 69		75 x 77		75 x 77	
Puissance maxi en kW CEE (CH DIN) à tr/min	44,1 (60) 6200		55,0 (75) 6200		37 (50) 5000	
Couple maxi mda N CEE (mkg DIN) à tr/min	8,75 (0,1) 3800		10,30 (11,3) 4000		8,20 (8,5) 2500	
Allumage	Cartographique		Transistorisé		Par compression	
Catalyseur	3 voies avec sonde lambda					
Transmission	Roues motrices avant					
Boîte de vitesses	Boîte mécanique 3 rapports					
Châssis	Galvanisé					
Suspensions avant	Roues indépendantes type Mac Pherson avec triangle inférieur ressorts hélicoïdaux - Amortisseurs hydrauliques					
Barre anti-rouls			oui		oui	
Suspensions arrière	Roues indépendantes bras tirés avec barres de torsion transversales Amortisseurs hydrauliques horizontaux					
Direction à crémaillère avec rayon de braquage hors tout (m)	4,80		5,10		5,10	
Freins	Assistance par dépression					
Avant	Disques					
Arrière	Tambours avec ratrapage d'usure automatique					
Pneus	165 / 65 R13					
Equipement électrique	12 V - 200 A				12 V - 300 A	
Batterie	675 W - 50 A				945 W - 70 A	
Alternateur						
POIDS - PERFORMANCES - CAPACITÉS						
Poids à vide en ordre de marche (kg)	755	740	780	780	790	790
Poids total autorisé en charge	1155		1200		1240	
Poids total roulant autorisé	1755		1900		1940	
Charge utile	415		420		480	
Avec remorque freinée	605		700		700	
Avec remorque non freinée	350		375		375	
Consommations conventionnelles à 90 km/h	5,5 litres		6,4 litres		4,4 litres	
Consommations conventionnelles à 120 km/h	7,5 litres		9,0 litres		6,5 litres	
Consommations conventionnelles en cycle urbain	7,1 litres		7,7 litres		4,7 litres	
Vitesse maxi (km/h) environ	140		150		140	
Capacité du réservoir	40 litres					
EQUIPEMENT						
Instrumentation de bord						
Compteur kilométrique avec totalisateur journalier	•		•		•	
Indicateur de niveau de carburant avec témoin d'alerte	•		•		•	
Témoin d'alerte de température d'eau	•		•		•	
Témoin d'alerte de charge de batterie et de pression d'huile moteur	•		•		•	
Témoin de niveau min de liquide de freins, usure des plaquettes AV et de frein à main	•		•		•	
Sécurité et conduite						
Nombre de places	4	2 et anti de charge	4	2 et anti de charge	4	2 et anti de charge
Ceintures de sécurité AV à enrouleur	•		•		•	
Essue-glace 2 vitesses avec intermitence	•		•		•	
Feu AR de brouillard et feu de recul	•		•		•	
Projecteurs route et croisement H4	•		•		•	
Projecteurs additionnels H1	•		•		•	
Serrure sur bouchon de réservoir carburant	•		•		•	
Accoudoirs de portes	•		•		•	
Chauffage 3 vitesses	•		•		•	
Aérateurs centraux orientables sur planché de bord	•		•		•	
Cendrier - allume-cigares	•		•		•	
Appui-tête AV réglables en hauteur	•		•		•	
Boîte à gants avec couvercle	•		•		•	
Console centrale avec rangement	•		•		•	
Pré-équipement radio	•		•		•	
Montre analogique	•		•		•	
Banquette AR avec assise et dossier rabattables	•		•		•	
Dimensions (mm)						
Longueur - largeur - hauteur - empattement			3510 - 1625 - 1460 - 2380			
Longueur plateau	1155		1155		1155	

La motorisation, le châssis

Des éléments mécaniques éprouvés d'origine CITROËN, un châssis en acier galvanisé à l'épreuve de la corrosion et hyper rigide pour une utilisation tous chemins, arceaux de sécurité intégrés.



MEGA préconise **Mobil**

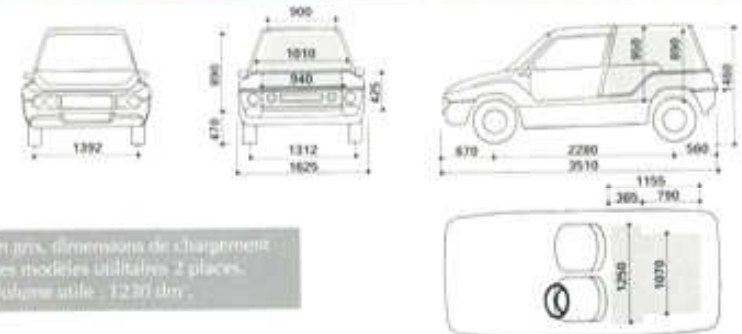

En gris, dimensions de chargement des modèles utilitaires 2 places. Volume utile : 12,30 dm³.

Teintes



Trophée ANDROS



1^{er}

MEGA VICTOIRE
AU TROPHÉE ANDROS 94,
Vainqueur du Trophée
des Pilotes et des Marques avec :

1. François CHAUCHE,
3. Maurice CHOMAT,
4. Philippe GACHE.

Avec 3 pilotes dans les 4 premières places,
MEGA démontre une technologie
de haut niveau.

MEGA - TRACK



Autre production : MEGA TRACK,
voiture de prestige.

Des usines ultra-modernes



Siège social - Aix-Les-Bains (73)



Ligne de montage MEGA - Chanas (38)



Pièces de carrosserie - Chanas (38)



Fabrication des châssis - Chanas (38)



MEGA **AIXAM**
automobiles

56, Route de Pugny
B.P. 112 - 73101 Aix-Les-Bains Cedex
Tél. (33) 79.61.42.45
Fax (33) 79.35.06.11

VOTRE CONCESSIONNAIRE

Des moyens de production performants et une technologie de pointe.

