

Cortina

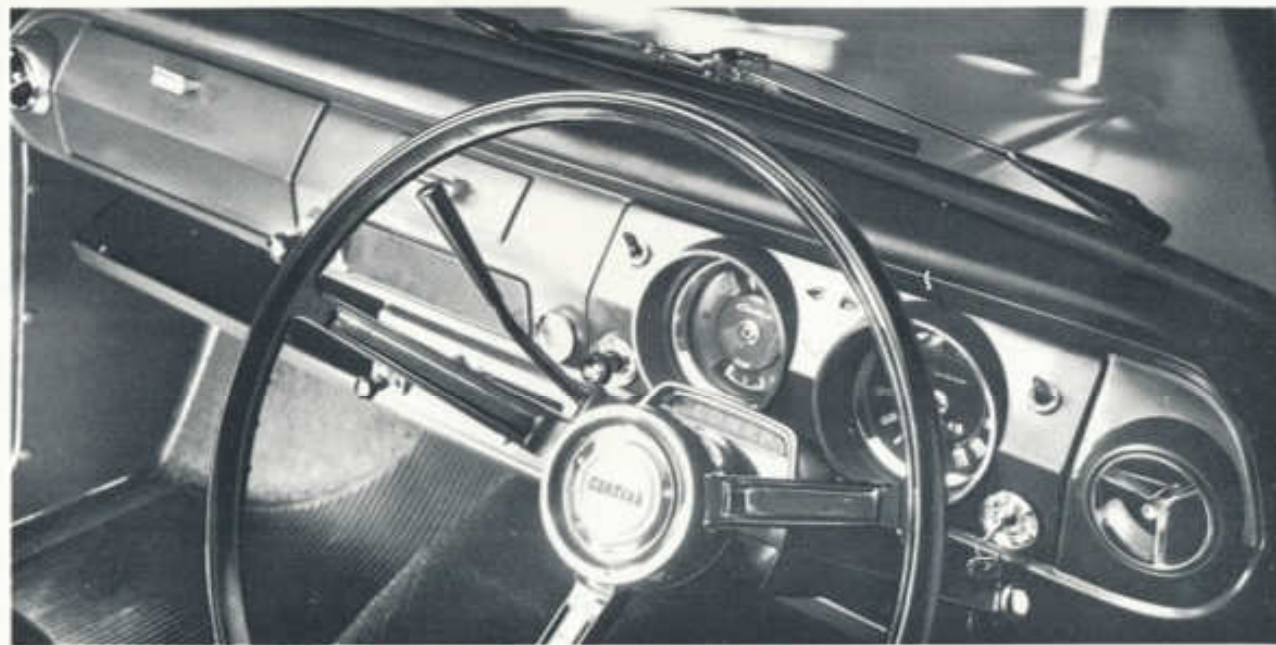

CORTINA—nejúspěšnější vůz pro rodinu v Anglii. Poskytuje místo pro celou rodinu bez obětování známého výkonu a za nákladů, které se normálně očekávají od malého vozu. A kromě toho existuje Cortina pro každého: osobní vozy, vozy se sportovním výkonem, kombi, a obsáhlá řada výstroje a výzbroje včetně automatického převodu.





Cortina nabízí mnoho: úplně nový standard vnitřního přepychu a moderní vzhled, včetně úžasného kufru o obsahu 0,594 m³. Automatický převod na požádání umožňuje řízení bez únavy. Prostě nastavíte páku z nastavení pro parkování na jízdu a řídíte — to je vše. Jezdíte bez únavy a bezpečněji. Zkuste Cortina '65 a přesvědčujte se.

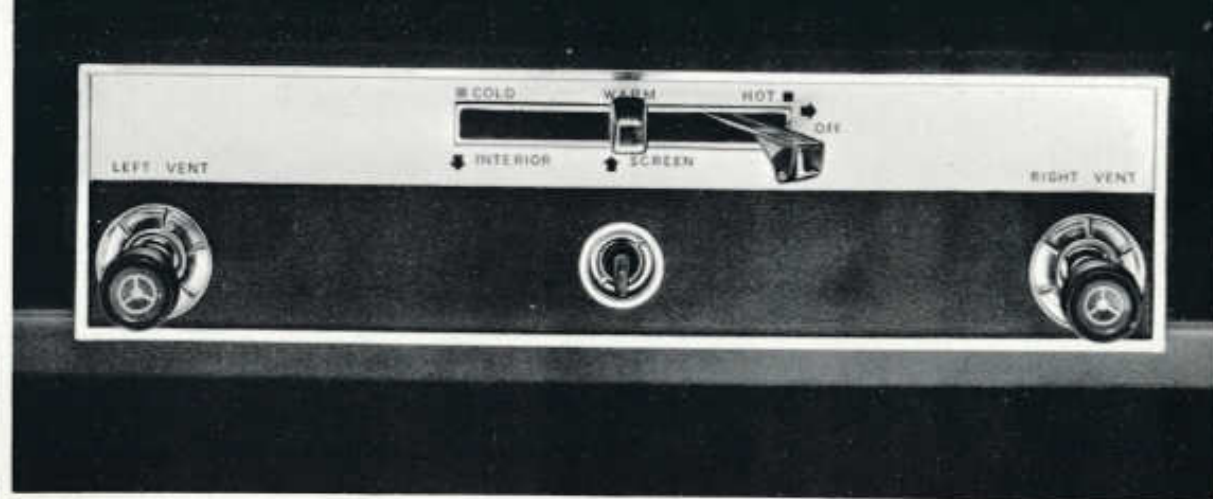

VENTILACE AEROFLOW—Nejúčinnější systém topení a ventilace vozidel. Zaručuje čerstvý vzduch bez ohledu na vnější počasí. Poskytuje čerstvý vzduch za teplého počasí a teplo v zimě. Úplná výměna vzduchu ve voze každých 40 vteřin. Žádný průvan, žádná zamížená okna—vždy čerstvý vzduch. Ovládání topení—volba je Vaše: volíte svou vlastní teplotu a rychlost proudění. Trysky na obou stranách přední desky umožňují řízení proudu vzduchu, který prochází celým vozem. Vzduch zůstává čerstvý za každého počasí, protože zadní extrakční ventilátory vysávají opotřebený vzduch a topení a ventilace jej neustále obnovují.



CORTINA SUPER: Mohutný 1500 ccm motor, pevný klikový hřídel s pěti ložisky, hladká synchronisovaná převodová skříň. Lesklé kovové ozdoby a přepychová výbava. Jako u všech vozů Cortina, bezpečnost je všude: přední diskové brzdy, bezpečnostní řídicí kolo, zakotvení pro bezpečnostní řemeny, vycpaná přední deska a sluneční visory, umývače skla—bezpečnost všude.

Osobní vozy, Vysoce výkonné vozy,

CORTINA DE LUXE: Modely s dvěma a čtyřmi dveři. Samostatná přední sedadla. Motory o obsahu 1200 ccm nebo mohutnější motor o obsahu 1500 ccm na požádání, bez nebo s automatickým převodem. Ventilace systému AEROFLOW, diskové brzdy vpředu. Skutečný vůz pro rodinu s moderním pohodlím a moderní bezpečností.

CORTINA DE LUXE KOMBI. Místo pro celou rodinu a zavazadla. Celý přepych a mechanické přednosti osobního vozu jakož i dodatečný prostor s plochou podlahou 197,1 cm dlouhou a 137 cm širokou. Automatický převod na požádání u modelů s 1500 ccm motorem.



Kombi – Cortiny pro všechny účely.

CORTINA SUPER KOMBI: Motor o obsahu 1500 ccm. Přepychová výbava s kobercem (i v oddělení na zavazadla), zapalovačem na cigarety, a dvojitou houkačkou. Řazení na řídicím sloupu a lavicové přední sedadlo na požádání. Dvoubarevní lakový nátěr a lesklé kovové ozdoby. Přepychový vůz, který pracuje za sebe.

CORTINA GT—PROKÁZAL SE V CELÉM SVĚTĚ. Vysoce výkonný motor o obsahu 1500 ccm dává 83,5 k.s. na brzdě, 0-100 km/h za 12,5 vteřin, maximální rychlost 146 km/h. Vnitřek přepychový, řazení na podlaze, střední konsola typu GT. Výborný vzhled a výborný výkon.



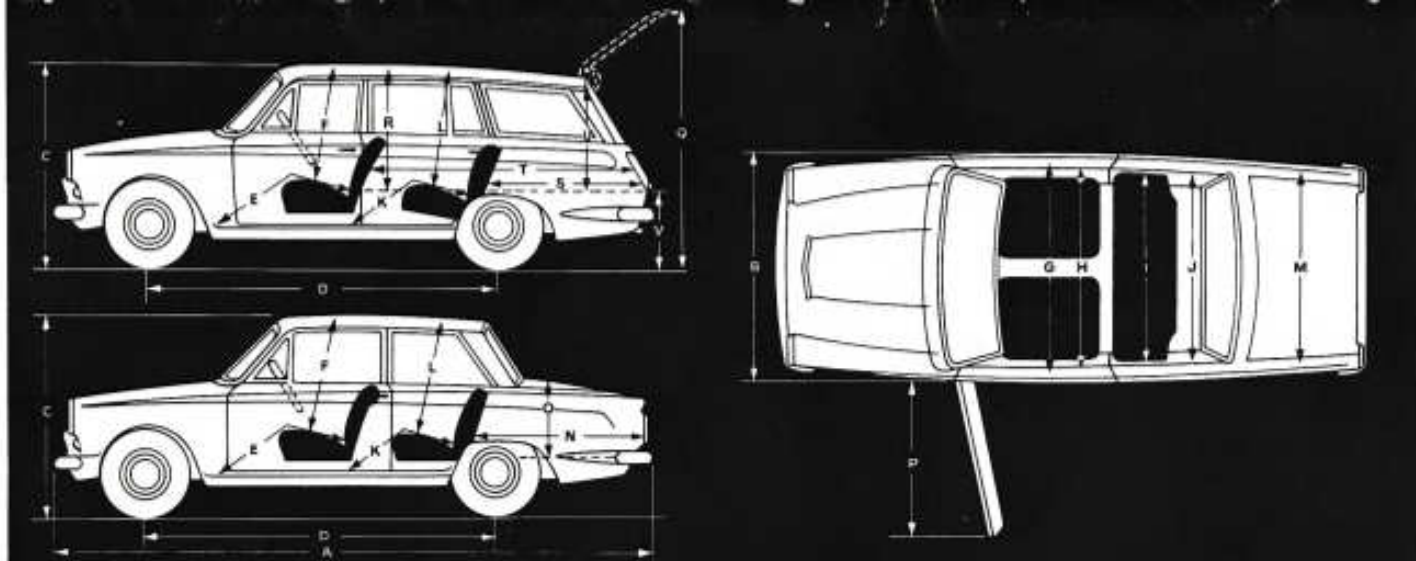

ROZMĚRY	SALON	KOMBI
A Celková délka	427,3 cm	427,9 cm
B Celková šířka	158,8 cm	158,8 cm
C Výška (bez zatížení)	144,1 cm	146,4 cm
D Rozvor	248,9 cm	248,9 cm
E Prostor nanohy vpředu	113,7 cm	113,7 cm
F Prostor nad sedadlem (se stlačeným sedadlem)	95,3 cm	97,1 cm
G Prostor přes boky vpředu	137,2 cm	137,2 cm
H Prostor přes ramena vpředu	128,1 cm	128,1 cm
I Prostor přes boky vzadu (2 dveře 4 dveře a kombi)	133,4 cm	137,2 cm
J Prostor přes ramena vzadu (2 dveře 4 dveře a kombi)	125,1 cm	128,5 cm
K Prostor na nohy vzadu	128,5 cm	128,5 cm
L Prostor nad sedadlem (se stlačeným sedadlem)	97,1 cm	104,4 cm
M Kufř—šířka	94,6 cm	96,5 cm
N Kufř—délka	152,4 cm	152,4 cm
O Kufř—výška	115,6 cm	115,6 cm
P Šířka dveří	46,0 cm	115,6 cm
Q Zadní dveře k zemi	115,6 cm	115,6 cm
R Nákladní prostor, max. výška vpředu	84,2 cm	84,2 cm
S Nákladní délka (se složeným zadním sedadlem)	197,1 cm	197,1 cm
S Nákladní délka (s otevřeným zadním sedadlem)	109,6 cm	109,6 cm
U Svislé dveře—otvor	78,5 cm	78,5 cm
V Výška nákladního prostoru nad zemí	50,2 cm	50,2 cm

Specifikace

Cortina—Standard, De Luxe, Super Saloon

Motor: (1200 ccm): čtyřválcový, vřvt 80,97 mm, zdvih 58,15 mm, obsah 1198 ccm. Shora řízené ventily. Kompresní poměr 7,81:1. K.S. na brzdě 51,1 při 4900 ot/min. Točivý moment 9,12 mkg při 2700 ot/min.

Motor: (1500 ccm): čtyřválcový (na ovjednávkú s De Luxe, standardní se Super modelem). Vřvt 80,97 mm, zdvih 72,82 mm, obsah 1499 ccm. Shora řízené ventily. Kompresní poměr 9,0:1. KS na brzdě 65 při 4800 ot/min. Točivý moment 10,5 kgm při 2500 ot/min. Klikový hřídel s pěti ložisky. Kompresí 7,5:1 na požádání.

Mazání motoru: Vysoce výkonné točivé čerpadlo. Průplavný filtr. Obsah systému 3,12 l; motor s obsahem 1500 ccm 3,9 l.

Zapálení: 12-V cívka s olejovou náplní.

Zásobování pohonnými látkami: Mechanické čerpadlo poháněné vačkovým hřídelem. Elektrický stavoznak. Obsah tanku 36,37 l.

Chlazení: Tlakové. Obsah systému 5,11 l—Motor s obsahem 1500 ccm 5,97 l (kromě topidla).

Převod: jednodisková suchá spojka. Čtyřchodová převodová skříň, synchronisovaná na všechny chody vpřed. Převody: 1. 14,615; 2. 9,884; 3. 5,825; 4. 4,125, zpětný 16,347. 1500 ccm motor: 1. 13,818; 2. 9,344; 3. 5,507; 4. 3,900, zpětný 15,546.

Karoserie: Ocelová integrální karoserie, ochranné sklo. Všechny dveře se zámky bez točivého

momentu. Malá ventilační okna v předních dveřích. Samostatná přední sedadla s regulováním přes 12,7 cm. Samostatný kufr o obsahu 0,592 m³. Rezervní kolo v ústupku v levém blatníku.

Zadní osa: poloplovoucí, hypoidní zadní náhon. Osni převod 4,125:1 (na požádání bez přírážky 4,44:1); 1500 ccm model 3,9:1 (4,125:1).

Přední zavěšení: Samostatně vinuté pružiny. Teleskopické tlumiče se stabilizační tyčí.

Zadní zavěšení: poloeliptické pružiny s hydraulickými dvojitými teleskopickými tlumiči.

Brzdy: Vpředu diskové, průměr 241,3 mm; vzadu bubnové 203,2 mm x 39,1 mm.

Řízení: Vysoce výkonné řízení s oběžnou kuličkou. Převod 15,1:1. Volán s třemi paprsky, průměr 39,37 cm. Otočný kruh 10,287 m.

Kola a pneumatiky: Lisovaná ocel se širokými ráfky. Pneumatiky 5,20 x 13, čtyřvrstvé, bez duší. Pneumatiky s duší na požádání.

Elektrické zařízení: Dvoukartačový ventilovaný generátor; spouštěč; jednoduchá houkačka; baterie 12 V 38 A/h/20h

Instrumentace: 2 přístroje, průměr 101 mm, před fidičem, obsahující tachometr, odometr, stavoznak benzínu, teploměr, hlavní reflektor, světla pro tlak oleje, zapalování a ukazovatelé směru.

Řídicí orgány: Parkovací světla a reflektory ovládané kolenovým vypínačem na přístrojové desce; druhý kolenový vypínač pro osvětlení přístrojů.

Ovládání stíraců, sytiče, zapalování se spouštěčem na kontrolní desce. Jediný antenový spínač ovládá ukazovatelé směru, hlavní a městské reflektory, houkačku a signalovací světla.

Všeobecná výzbroj: Dvojitě stírače, "Sealed-Beam" reflektory, kombinované ukazovatelé směru a parkovací světla dvojitá kruhovitá zadní světla s ukazovatelé směru. Dvojitě reflektory. Osvětlení zadní tabulky s poznávací značkou, Popelník, vnitřní zrcadlo, dva sluneční visory, PVC povlaky, plastické vnitřní obložení střešy. Jednobarevný lakový nátěr. Místo pro radio. Ventilační systém s ventilátory v přední desce a tryskami pro odmlžovače. Topení a odmlžovač. Bezpečnostní zámky na zadních dveřích. Samostatná přední sedadla a fidičí páka montovaná na podlaze.

Vnější a vnitřní ozdoby z lesklého kovu. Odznak De Luxe vzadu, koberec z Hi-tone, barevného materiálu s gumovou podložkou. Dva popelníky v zadním oddělení. Dvoubarevní lakový nátěr. Vnitřní osvětlení při otevírání předních dveří. Dveřové desky z hliníku. Umývač ochranného skla. Vycpaná přední deska. Podnos na balíky pod přední deskou (kromě modelů Standard).

Dodatečná výzbroj pro Super: Motor s obsahem 1500 ccm; dodatečné ozdoby. Zapalovač na cigarety. Desky na kola. Dvoubarevní nátěr (bez přírážky). Dvojitá houkačka. Koberec. Řemeny pro cestující vzadu.

Výzbroj tovární (za přírážku):

De Luxe: Motor s obsahem 1500 ccm, pneumatiky s bílými stranami.

Super: Pneumatiky s bílými stranami

Automatický převod u všech modelů s motorem o obsahu 1500 ccm

Cortina Kombi De Luxe a Super

Specifikace jsou tytéž jako pro osobní vozy s následujícími výjimkami:

Karoserie: čtyři dveře a integrální zadní dveře sklápějící nahoru. Samostatná přední sedadla. Lavicové sedadlo vpředu na požádání. Nákladní prostor se zadními sedadly v marmální poloze 0,98 m³, se zadními sedadly sklopenými 1,96 m³. Rezervní kolo pod podlahou.

Zadní osa De Luxe: poloplovoucí, hypoidní 4,44:1.

Super a De Luxe 1500 ccm: poloplovoucí hypoidní 3,9:1 (na požádání a bez přírážky 4,125:1)

Kola a pneumatiky: Lisovaná ocel se širokými ráfky 6,00 x 16, 6 tinásobné, bez duší.

Vnějšek karoserie:

De Luxe: jednobarevní nátěr s kovovým okapem a postranními ozdobami.

Super: dvoubarevní nátěr střešy jako druhá barva. Jednobarevní nátěr na požádání.



Výrobek Ford Motor Company Limited, Dagenham, Anglie. Vydáno Oddělením Car Advertising, Ford of Britain.

Politika Společnosti Ford je politika neustálého zdokonalení. Společnost si vyhrazuje právo změny specifikací, barev, a výstroje bez vyhlásky.