

# CABRIO



## STRUCTURES RIGIDES ET POIDS NE SONT PAS CONTRADICTOIRES

Lorsque l'on conçoit un cabriolet, en partant d'une berline, il est impératif de rétablir la rigidité en travaillant sur la structure inférieure.

La solution la plus évidente, la plus simpliste serait d'augmenter l'épaisseur des tôles ou d'en ajouter d'autres. Mais le poids augmente et ainsi l'efficacité des freins et des suspensions diminue, la consommation d'essence s'accroît.

Bertone a cherché et trouvé pour "le cabriolet" une solution plus sophistiquée et plus rationnelle : il a redessiné la plus grande partie du "châssis" ajoutant un robuste arceau de sécurité de manière à obtenir la rigidité souhaitée en travaillant sur les sections des structures inférieures.

## CHEZ BERTONE LA QUALITE EST PRIVILEGIEE

Les constructeurs européens sont nombreux à avoir fait confiance à "Bertone" : Fiat, Volvo, Peugeot, Lancia, Simca, BMW, Alfa Roméo, en sont le témoignage.

Avec ces constructeurs, Bertone a développé des technologies de productions très avancées indispensables pour réaliser des produits de qualité devant toujours se positionner en sommet de gamme.

La peinture par exemple, elle incorpore des techniques très élaborées de protection antirouille. Des produits de qualité sont utilisés, où résistance et éclat des coloris sont alliés.

La précision des montages, le soin apporté aux finitions par la qualité du personnel habitué depuis toujours à travailler sur des voitures de luxe, les constantes vérifications en laboratoire, les essais en tous genres : c'est tout cela qui fait la réputation de Bertone.

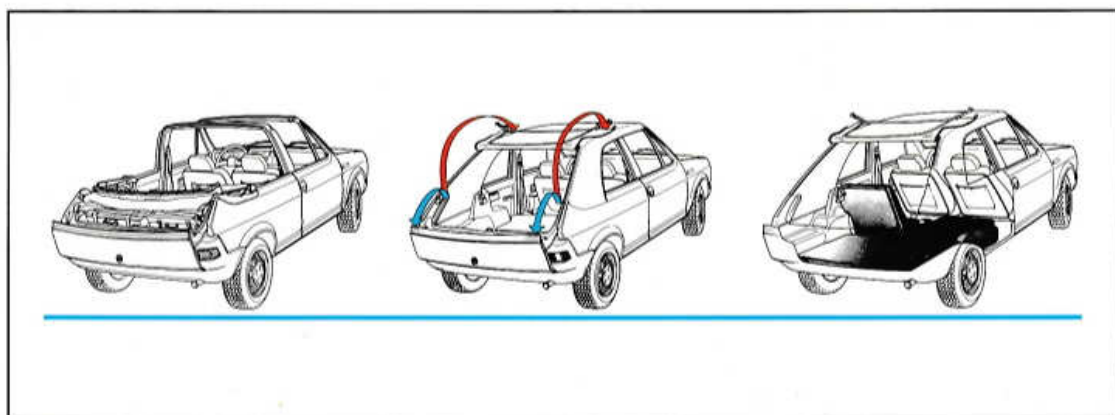
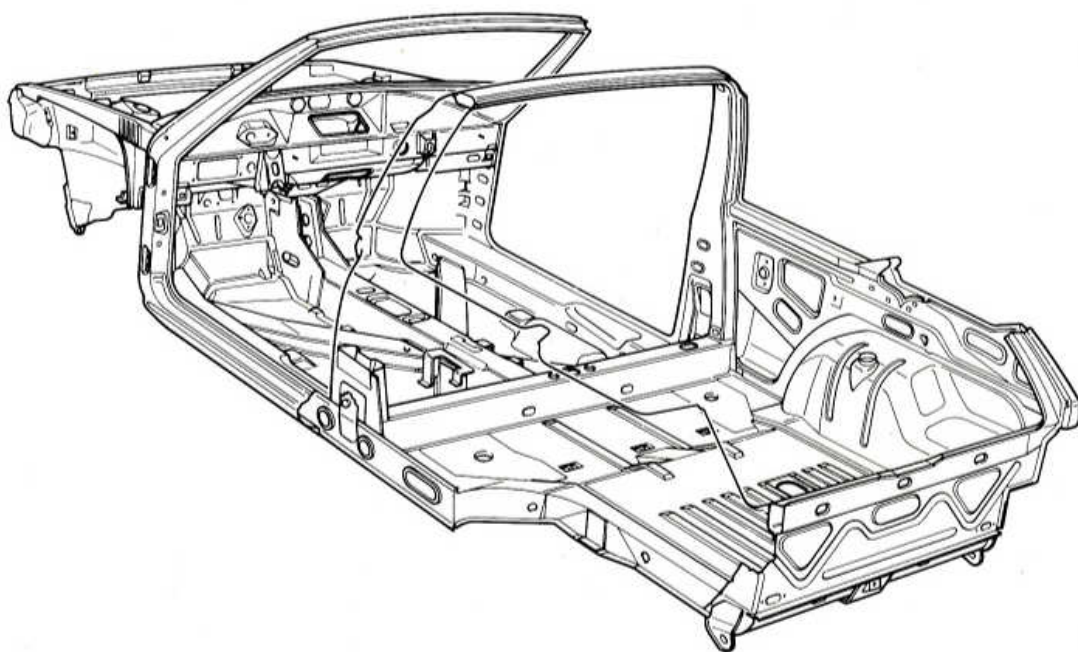



## FACILITE D'UTILISATION ET GRAND CONFORT

Concevoir un "cabriolet", 4 places, très confortable, où les places arrières doivent être facilement accessibles n'est pas un travail aisé.

Bertone en concevant son nouveau "cabriolet" a pensé justement au confort et à cette facilité d'accès :

les sièges avant dotés d'appuis-tête sont largement rabattables, coulissants vers l'avant, les sièges arrières sont à dossier rabattable individuellement. Le revêtement des sièges et des panneaux est en tissu. La lunette arrière en verre avec dégivrage incorporé, garantit la meilleure visibilité.

Le revêtement de la capote se compose de trois couches : une imperméable sans couture, une intermédiaire thermo-isolante et, une intérieure avec une fonction esthétique et protectrice. Sa structure, très élaborée permet un escamotage laissant une visibilité arrière parfaite. La capote donne aussi la possibilité d'ouverture d'un grand coffre arrière, laissant de la place pour des bagages importants ou encombrants, tels skis ou autres équipements sportifs.

Le cabriolet Bertone est une Ritmo Super 85, voiture actuellement des mieux équipées de sa catégorie dans le marché actuel.

Ses 85 ch, sa boîte 5 vitesses, ses pneus surbaissés permettent d'excellentes performances et un gain sur la consommation.

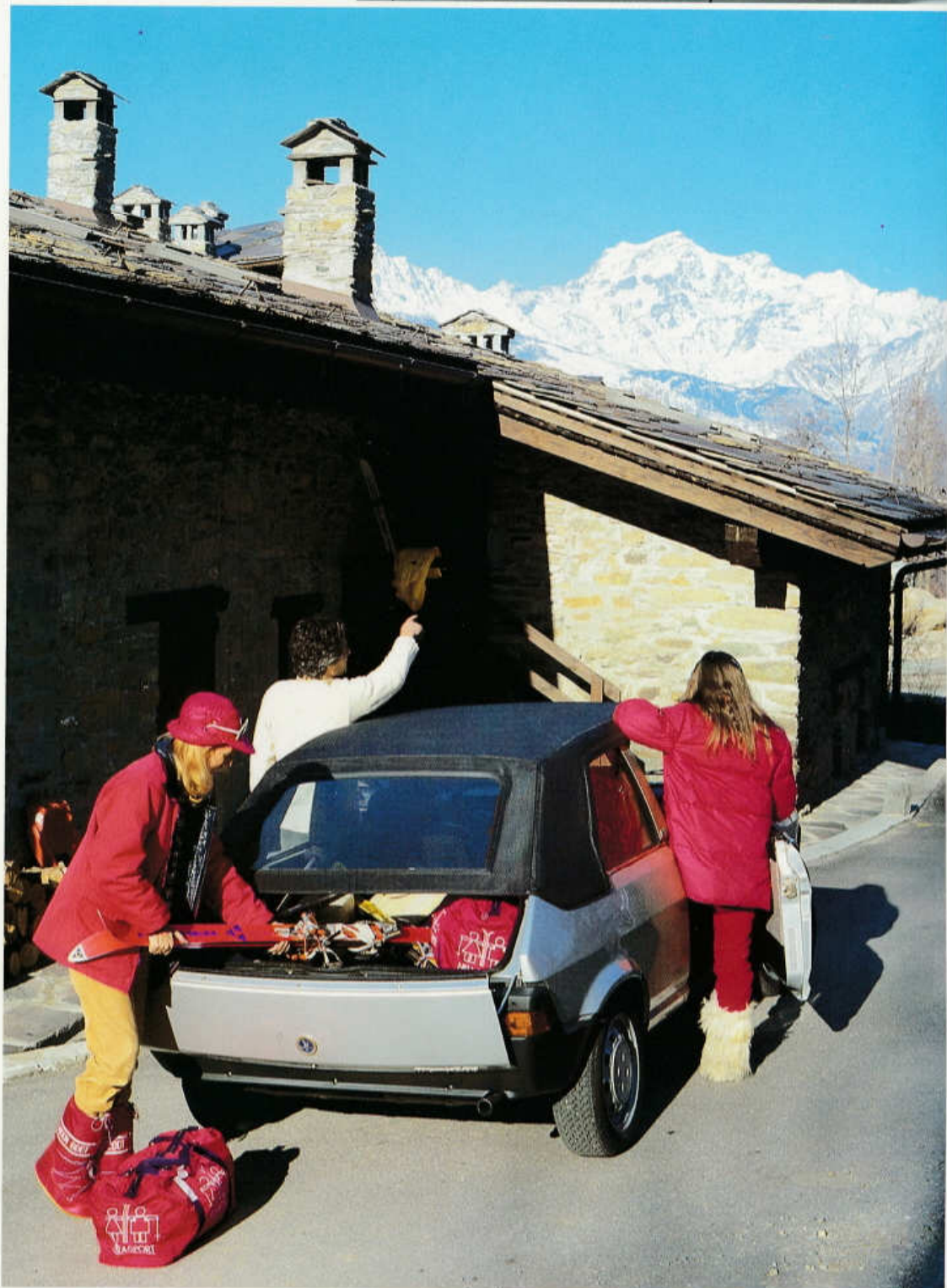









## CARACTERISTIQUES TECHNIQUES

- Moteur : avant, transversal, 4 cylindres en ligne - 1498 cc - 85 ch (63 kw).
- Boîte de vitesses à 5 rapports + marche arrière.
- Vitesse maxi : 160 km/h - km départ arrêté : 33,7 s.
- Jantes 5 1/2 x 14 en acier ou en alliage léger.
- Pneus 165/65 SR 14.
- Consommations (normes CEE en l. aux 100 km) : à 90 km/h : 6.1 - à 120 km/h : 8,1 - en ville : 10.7.
- Poids : 930 kg.
- Ceintures de sécurité avant à enrouleur.
- Vitres teintées et lunette arrière thermique.
- Couvercapote.
- Dossiers arrières rabattables séparément.
- Appuis-tête sur sièges avant.

## GAMME DE COULEURS

- Rouge 171.
- Noir 813 Métallisé.
- Rouge 853 Métallisé.
- Gris 656 Métallisé.
- Capote noire.
- Couvercapote noir.
- Sièges en tissu et simili-cuir.

N.B. - Pour ce qui est des options, se reporter à la liste de prix.



Carrozzeria Bertone S.p.A.  
C.so Canonico Allamano 40/46  
10095 Grugliasco (TO) - Italia  
Tel. (011) 788.044 - 783.222 - Telex 220143

Distribué en France par :  
**FIAT AUTO (FRANCE) S.A.**  
80, 82, Quai Michelet  
92300 - LEVALLOIS-PERRET  
Tel. 730.50.00

**FIAT**

