



# nové Sportovní vozy

128 Sport coupé

FIAT

# **Je to sportovní vůz**

*Název 128 Sport Coupé odpovídá skutečné kvalitě a hodnotě vozu, neboť návrh byl odvozen z typu 128 a byl vyvinut za použití bohatých zkušeností firmy Fiat v oboru sportovních vozů. Ze 128 si zachovává přední náhon, což značí "všechno vpředu" a zavěšení všech 4 kol jednotlivě. Obě tato řešení vytvářejí nejlepší předpoklady pro optimální využití prostoru vozu a jeho držení na vozovce.*

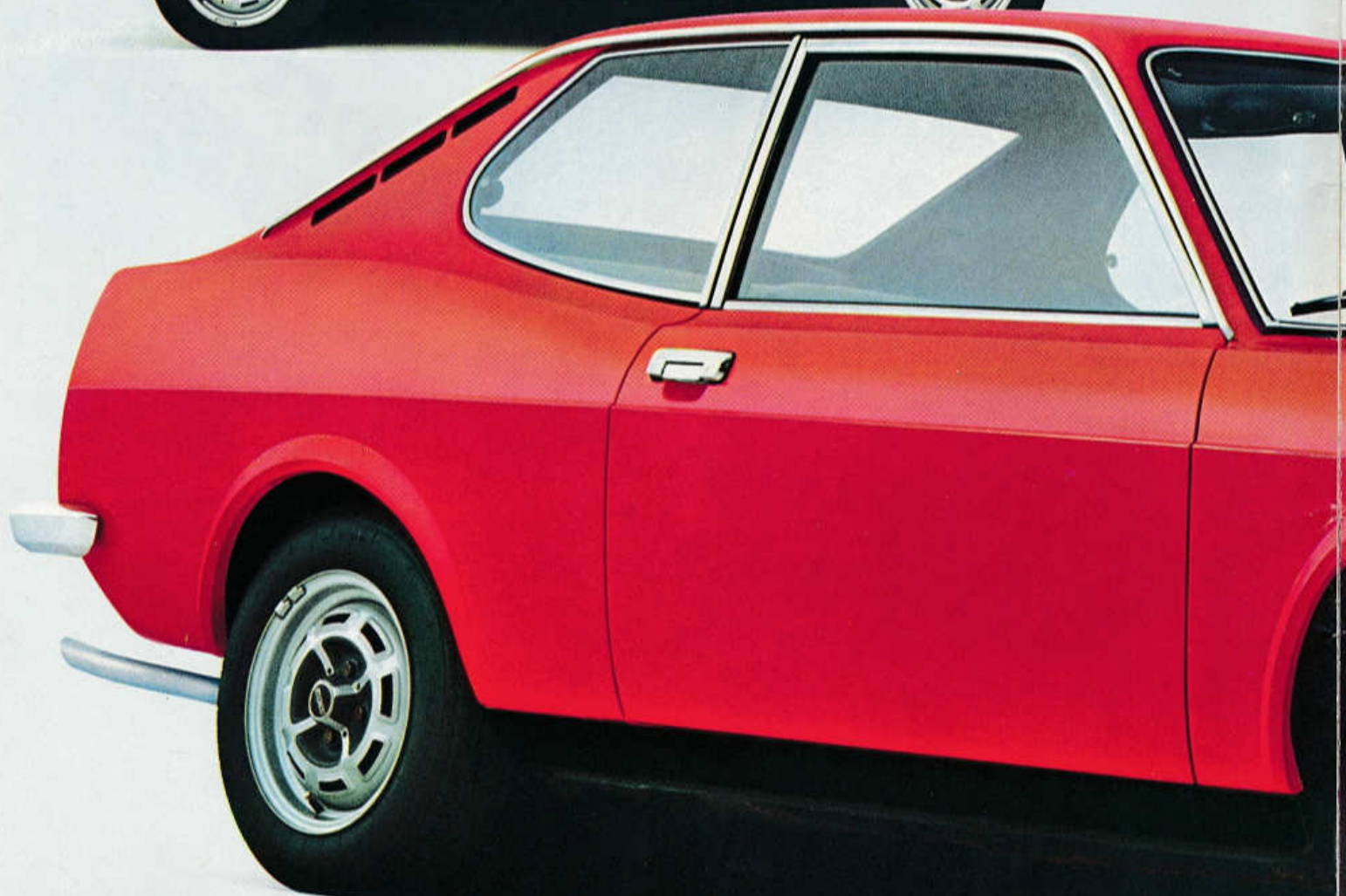

*Lze-li něco 128 vytknout (i tak může někdo usuzovat), tedy: má příliš výkonný motor. Snad prý to je u limusiny obsahu 1100 ccm až přehnané.*

*Mezinárodní úspěchy 128 však prokázaly, že naši zákazníci jsou tímto výkonem nadšeni, neboť řízení vozu je současně rychlejší a bezpečnější. Když naši technici vyvinuli tento model a ověřili jej při různých druzích zkoušek, věděli, že předávají seriové výrobě dokonalý vůz. 128 má vynikající technické a jízdní vlastnosti (pružný a výkonný motor, stabilitu, snadno se ovládá, má velký užitečný prostor) a navíc všechny předpoklady pro vyvinutí sportovní verze vozu.*

*Když tedy technici dostali od vedení firmy příkaz postavit sportovní dvoudveřovou čtyřsedadlovou 128, věděli docela přesně, na co zaměřit své úsilí. Měli navíc bohaté teoretické i praktické zkušenosti v konstrukci sportovních vozů, z nichž uvádíme nejznámější 850 Sport, 124 Sport, Fiat Dino, 128 Rally.*

*Výsledek nedal na sebe dlouho čekat: sportovní 128 ve čtyřech provedeních, o kterých se bude dlouho a hodně mluvit.*



# 128 Sport 4 její modely

*Sportovní typ vozu ve 4 provedeních představuje opravdový zvrát ve výrobě továrny Fiat, jehož záměrem je, aby si každý zájemce o tuto obsahovou třídu mohl opravdu vybrat "svůj sportovní vůz".*

*Výrobní program již předem vychází z požadavků zákazníků (nečeká na ně) a zavádí výrobu všech 4 provedení současně, nikoliv postupně.*



*Jsou 4 sportovní vozy s 2 různými motory a tudíž s rozdílnými výkony. Jsou však také 2 provedení každého modelu, Standart a Lux. Lze tedy vyhovět různým nárokům zákazníků na výkon motoru a vybavení karoserie. Je jistě mnoho zákazníků, kteří považují vybavení Standart za plně vyhovující a dokonce mu dávají přednost; jsou však jiní, jimž velmi záleží na tom, aby jejich vůz měl všechno, co může nabídnout provedení Lux. Každý si tedy může vybrat podle svého vkusu.*

*Záměrem firmy při zavedení tohoto sortimentu výroby proto byla snaha a přání, dát zákazníkovi možnost uspokojení nároků a úvahy "co a za kolik".*



***Prostor pro  
zavazadla  
je stejně veliký  
jako u  
128 limusiny***





# Mechanická ústrojí

128 Sport je odvozena od 128 limusiny. Základní prvky 4 sedadlového sportovního vozu má již 128 limusina:

příčně uložený motor s předním náhonem, což pomáhá šetřit vnitřní prostor. Vůz je tudíž kompaktní, snadno ovladatelný a pohodlný; zavěšení kol jednotlivě i vzadu; zaručuje mimořádně dobré držení vozovky i při vysokých rychlostech bez omezení pohodlí (tohoto způsobu bylo již použito u 127, Dino a 130);

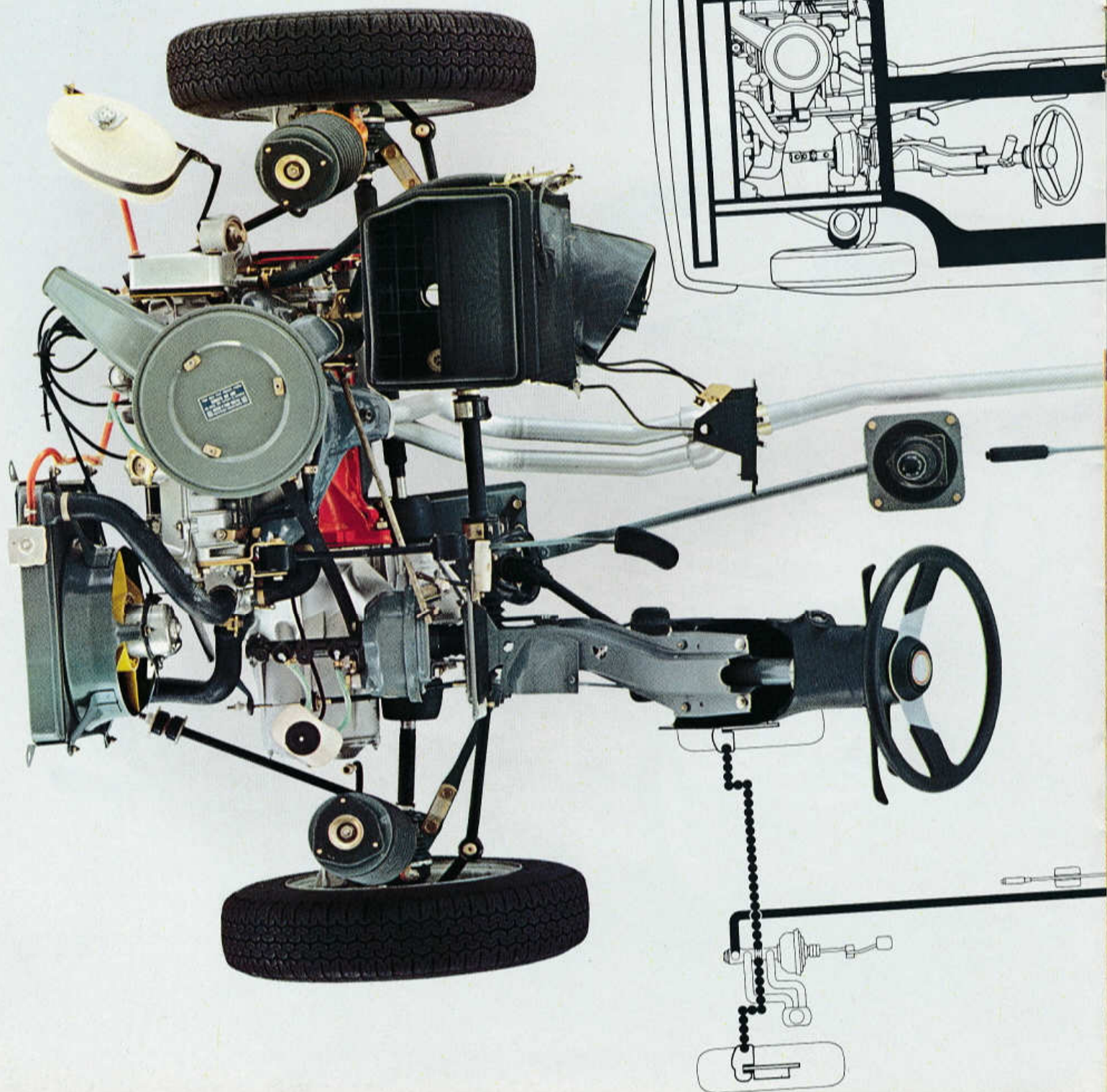



*dvojité nezávislý okruh brzd se samočinným zařízením brzdě účinnosti pro zadní kola; bezpečnosti zařízení, které je součástí konstrukčních záměrů firmy;*

*trídílná tyč řízení, se skříni řízení posunutou nazad na ochranu proti nárazům;*

*nádrž benzínu vzadu, chráněná příčným nosíkem, které je součástí nosné konstrukce podlahy: to je další opatření pro bezpečnost vozu;*

*radiální pneumatiky.*

### **Technická opatření, která činí ze 128 sportovní vůz:**

*ochrana střední části vozu je zajištěna skříňovými nosíky na obrysech podlahy a v podélném směru je ještě zpevněna zesílením tunelu uprostřed (opatření, které se výborně osvědčilo u Fiat 127 při srážkách vozů);*

*zkrácený rozvor, pro zvýšení ovladatelnosti vozu a jeho držení na vozovce za rychlé jízdy a při náhlých změnách rychlosti;*

*sportovní motory, o nichž najdete poučení na přitich stránkách.*

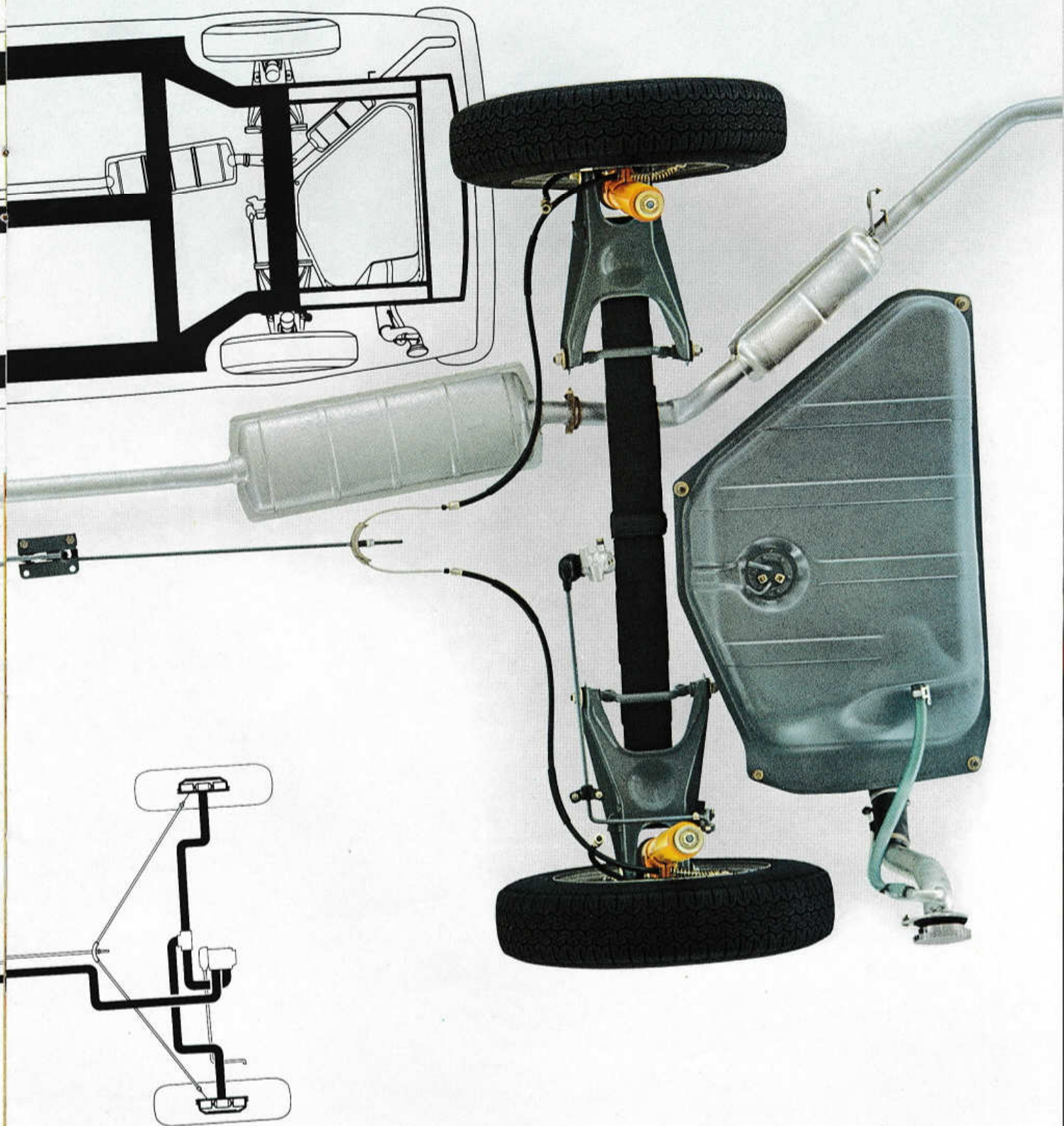

# 2 motory

**1116 ccm**  
**64 KS (DIN) při 6000 ot/min**  
**více než 150 km/h**

*další stupeň vývoje motoru 128 limusiny,*  
*který má:*

**1116 ccm**  
**55 KS (DIN) při 5.600 ot/min**

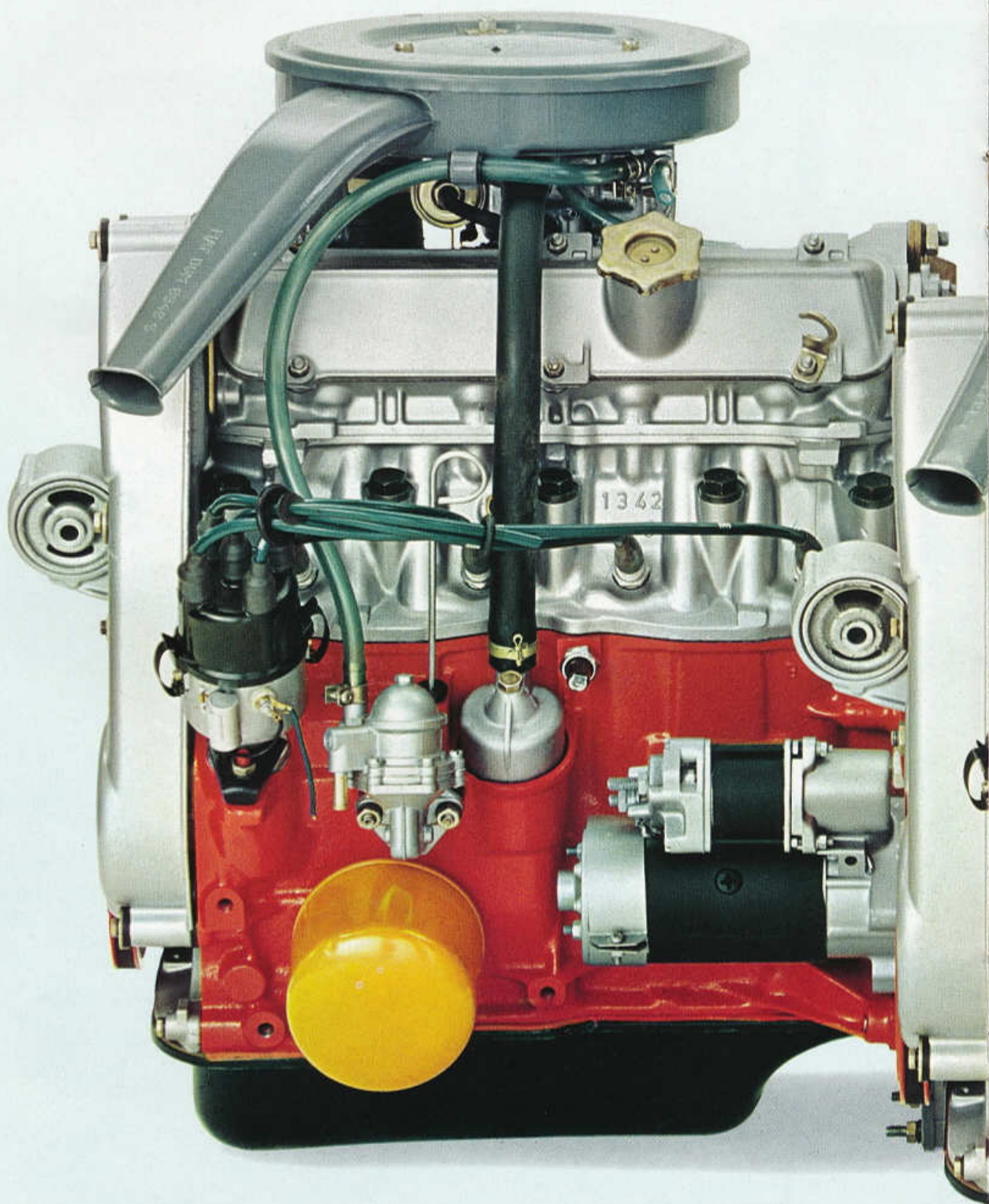

**1290 ccm**

**75 KS (DIN) při 6.600 ot/min**

**160 km/h**

*další stupeň vývoje motoru 128 Rally:*

1290 ccm

67 KS (DIN) při 6.200 ot/min

*Zvýšení výkonu motoru bylo úmyslně omezeno pro zachování bezpečnostního rozmezí, které řidiči u motorů Fiat dobře znají. Při solidnosti konstrukce a dokonalém opracování při výrobě jsme mohli tyto motory "dohnat" k daleko větším výkonům, ale již za současného stavu uspokojují nejvyšší požadavky.*

*U takových motorů se neimprovisuje. Jsou výsledkem dlouholetých zkušeností v oboru "sportovních" motorů, které mají své zvláštní problémy.*

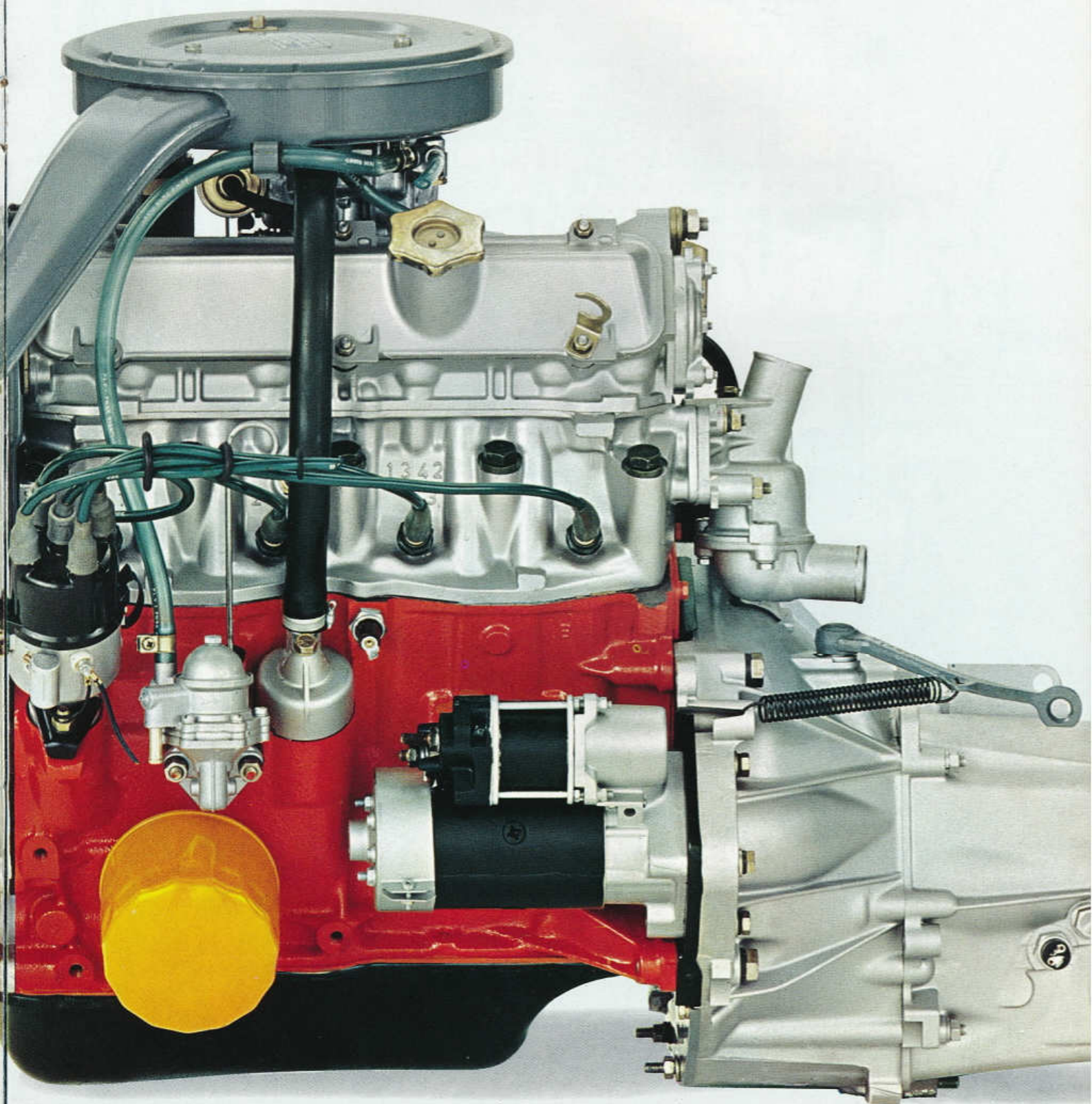

# **Všechny čtyři 128 mají sportovní motory**

*Technická řešení motorů typu 128 byla dosud používána jen u motorů pro závodní vozy a pro vysoké výkony.*

*Zde je několik příkladů:*

*nízký poměr vrtání/zdvih, velké vrtání, nahore uložené vačkové hřídele poháněné ozubeným řemenem, klikový hřídel ze speciální litiny, výfukové ventily se stelitovou vrstvou.*

***Podívejme se nyní, jaké praktické výhody tato špičková technologie přináší.***

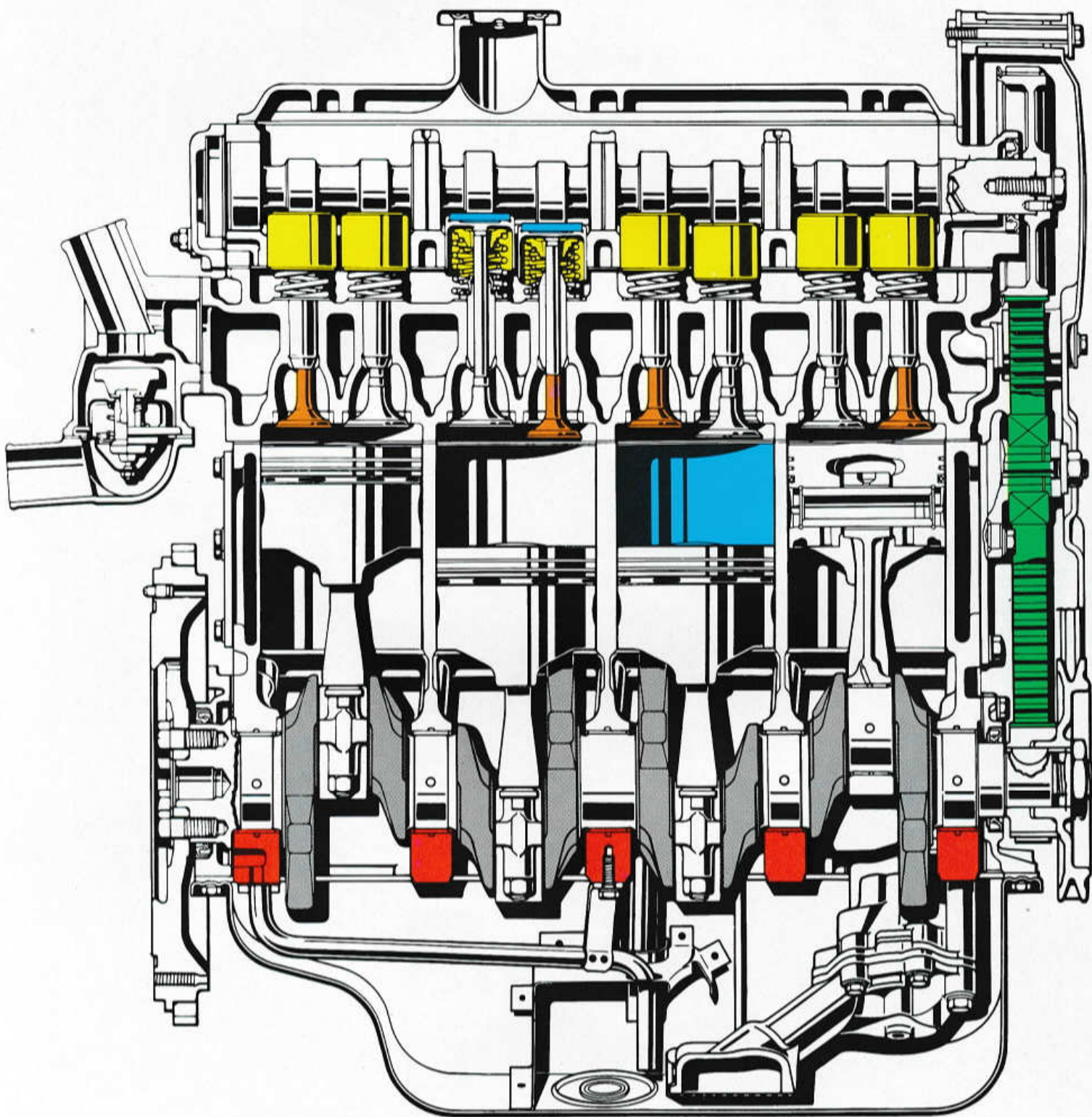



### **Nahore uložené vačkové hřídele**

Mají především výhodu, že váha pohybujících se součástí je malá a rozvod je pevný. Navíc je u těchto motorů pro seřízení vůle ventilů použito patentovaného zařízení Fiat, které umožňuje seřízení ventilů, bez odmontování jakýchkoli částí rozvodu; tím se zabrání nechtěnému porušení seřízení.

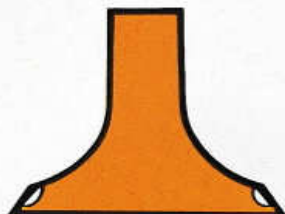

### **Stellitové obložení ventilů**

Skosená lůžka výfukových ventilů jsou potažena vrstvou stellite. Je to nákladné opatření, které však umožňuje, že lůžka ventilů lépe snášejí nárazy ventilů a nepodléhají rezavění a nepříznivému vlivu vysokých provozních teplot.



### **Nizký poměr vrtání / zdvih**

Nizký zdvih zmenšuje rychlost pístů a tím i vliv na jejich opotřebení. Tím se dosáhne menšího zatížení ložisek a zachová možnost dobrého mazání válců.

### **Velké vrtání**

umožňuje použití ventilů větších rozměrů, což zaručuje "dýchání" motoru při plném výkonu.



### **Pohon rozvodu ozubeným řemenem**

Běh řemenu je velmi tichý. Řemen je podstatně lehčí než řetěz a již svou podstatou udržuje rovnoměrné napětí; je poddajný a pružný, neprodlužuje se, protože nemá klouby, v nichž při opotřebení vzniká vůle.

Rovněž se opotřebuje pomaleji než řetěz a tudíž jej není třeba tak často měnit.

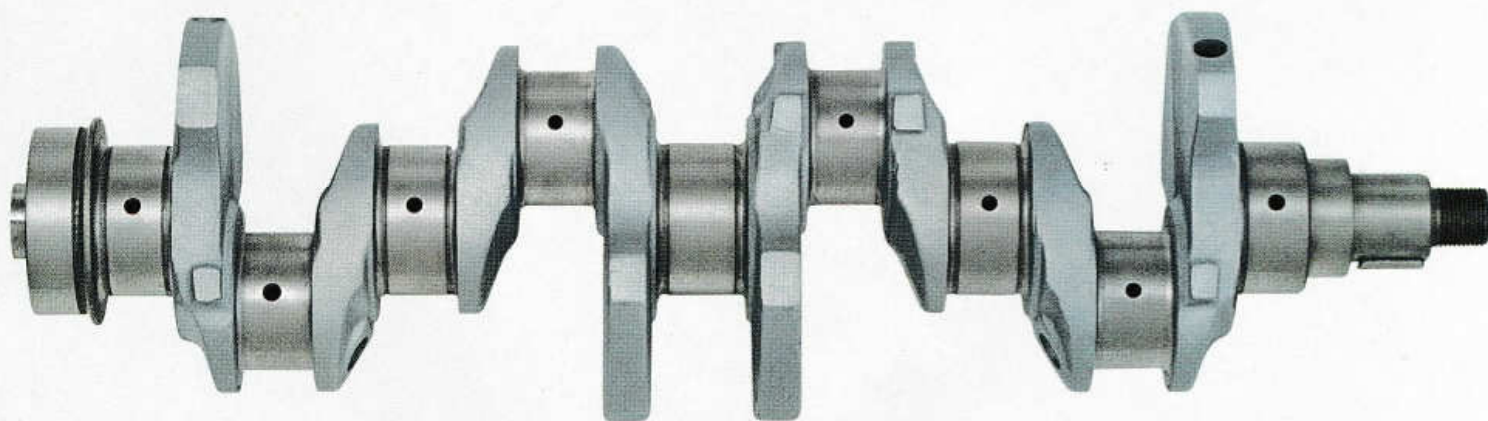

### **Klikový hřídel ze speciální litiny**



### **Klikový hřídel 5krát uložený**

5tinásobné uložení hřídele a krátký zdvih pístů umožňují jeho stabilitu a klidný a tichý chod.

**4 místa k sezení**



*Dostatek místa je často slabou stránkou sportovních vozů! Ladný a dynamický tvar sportovního vozu se mnoha řidičům lépe líbí než limusina. Ale ne každý z nich se chce vzdát 4 míst k sezení. V tomto ohledu přináší 128 Sport podstatné zlepšení ve srovnání s tradiční 4místnou formulí.*



# Fiat 128 S 1100

Karoserie Coupé 2 dveřová, 4 místná – motor příčně uložený vpředu – 1116 ccm – 64 KS (DIN) při 6.000 ot/min – přední náhon – nezávislé zavěšení 4 kol – brzdy vpředu diskové, vzadu bubnové se samočinným seřizováním čelistí – podtlaková servo-brzda na 4 kola – samočinný seřizovač brzdného účinku – dva nezávislé brzdové okruhy – rychlost: nad 150 km/h.

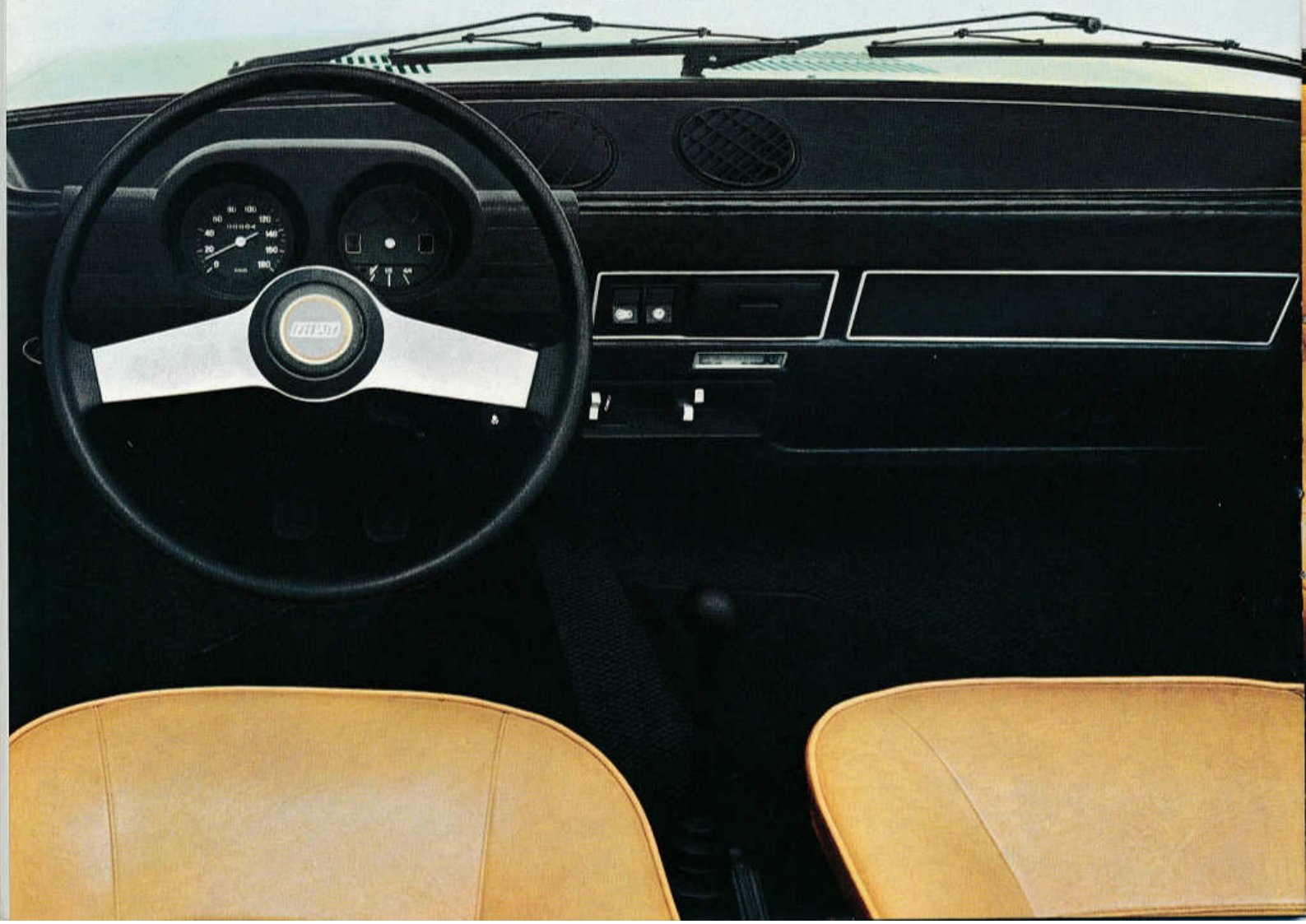





# Fiat 128 SL 1100

*Karoserie Coupé 2 dveřová, 4 místná – motor příčně uložený vpředu – 1116 ccm – 64 KS (DIN) při 6.000 ot/min – přední náhon – nezávislé zavěšení 4 kol – brzdy vpředu diskové, vzadu bubnové se samočinným seřizováním čelistí – podtlaková servo-brzda na 4 kola – samočinný seřizovač brzdného účinku – dva nezávislé brzdové okruhy – rychlost: nad 150 km/h.*



### **Odchyłky oproti provedení 128 S 1100**

- sportovní disky kol bez okrasných krytů
- jiný tvar mřížky chladiče: černá s chromovanou obrubou
- 4 kulaté světlomety (sklopná světla vně, dálková světla uvnitř)
- volant potažený měkkým materiálem

- 4 kulaté přístroje s elektronickým otáčkoměrem a teploměrem chladicí kapaliny
- čalouněná přístrojová deska
- odkládací přihrádka mezi předními sedadly
- přední sedadla se seřiditelnými opěradly
- jiné vzory koženky na čalounění sedadel
- opěradla rukou na dveřích se zabudovanými opěrkami
- koberečky bouclé, v různých barvách
- různé vybavení (chrómované příslušenství, černé pruhy na bocích karoserie a kapotě zavazadlového prostoru, černé čalounění na vnitřní straně střechy vozu a pod.)



# Fiat 128 S 1300

Karoserie Coupé 2 dveřová, 4 místná – motor  
příčně uložený vpředu – 1290 ccm –  
75 KS (DIN) při 6.600 ot/min – přední  
náhon – nezávislé zavěšení 4 kol – brzdy  
vpředu diskové, vzadu bubnové se  
samočinným seřizováním čelistí – podtlaková  
servo-brzda na 4 kola – samočinný seřizovač  
brzdného účinku pro zadní brzdový okruh –  
dva nezávislé brzdové okruhy –  
rychlost: 160 km/h.

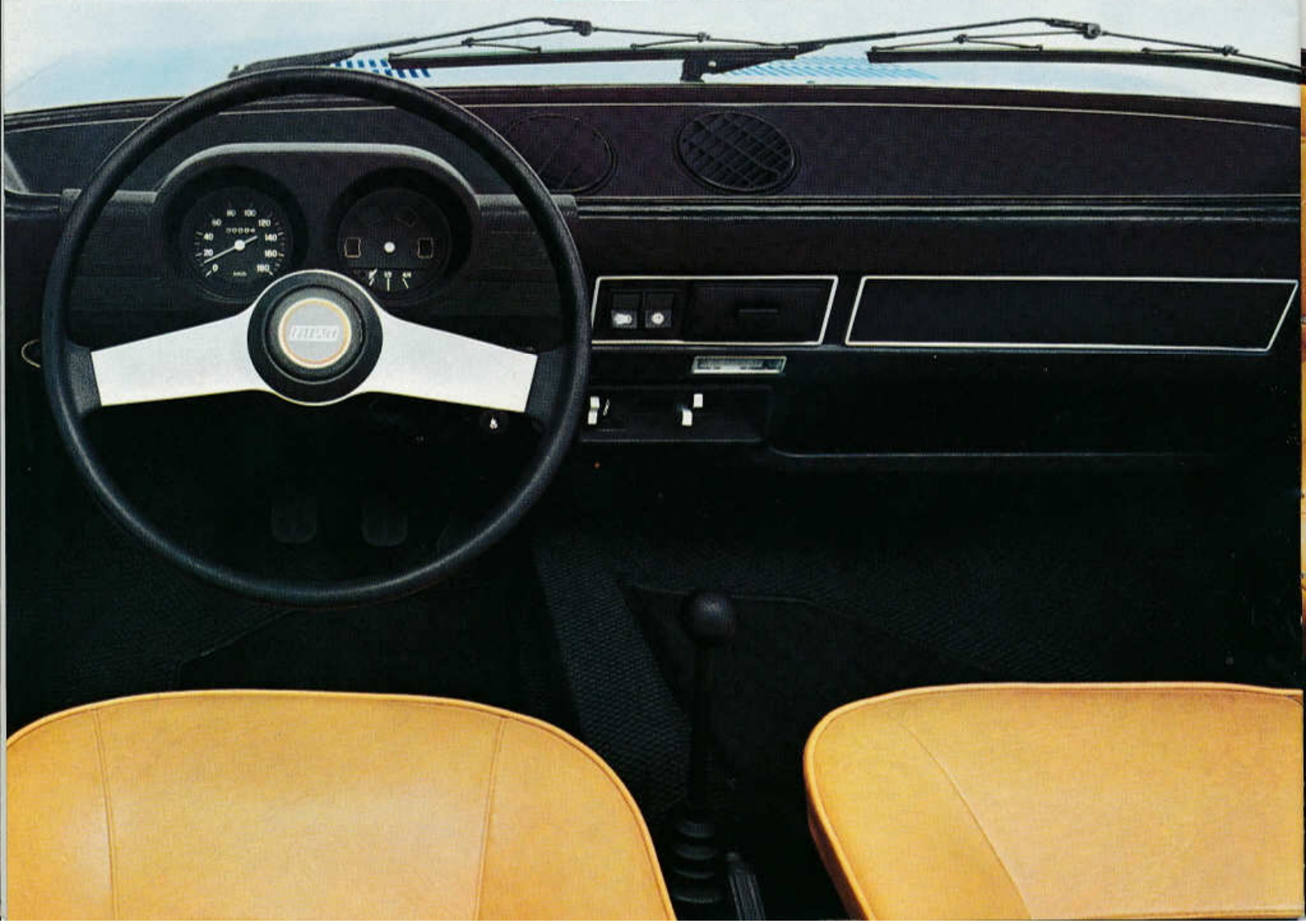



# Fiat 128 SL1300

*Karoserie Coupé 2 dveřová, 4 místná – motor  
příčně uložený vpředu – 1290 ccm –  
75 KS (DIN) při 6.600 ot/min – přední  
náhon – nezávislé zavěšení 4 kol – brzdy  
vpředu diskové, vzadu bubnové se  
samočinným seřizováním čelistí – podtlaková  
servo-brzda na 4 kola – samočinný seřizovač  
brzdného účinku pro zadní brzdový okruh –  
dva nezávislé brzdové okruhy –  
rychlost: 160 km/h.*



### **Odchyľky oproti provedení 128 S 1300**

- sportovní disky kol bez okrasných krytů
- jiný tvar mřížky chladiče: černá s chromovanou obrubou
- 4 kulaté světlomety (sklopná světla vně, dálková světla uvnitř)
- volant potažený měkkým materiálem



- 4 kulaté přístroje s elektronickým otáčkoměrem a teploměrem chladící kapaliny
- čalouněná přístrojová deska
- odkládací přihrádka mezi předními sedadly
- přední sedadla se seřiditelnými opěradly
- jiné vzory koženky na čalounění sedadel
- opěradla rukou na dveřích se zabudovanými opěrkami
- koberečky bouclé, v různých barvách
- různé vybavení (chromované příslušenství, černé pruhy na bocích karoserie a kapotě zavazadlového prostoru, černé čalounění na vnitřní straně střechy vozu a pod.)

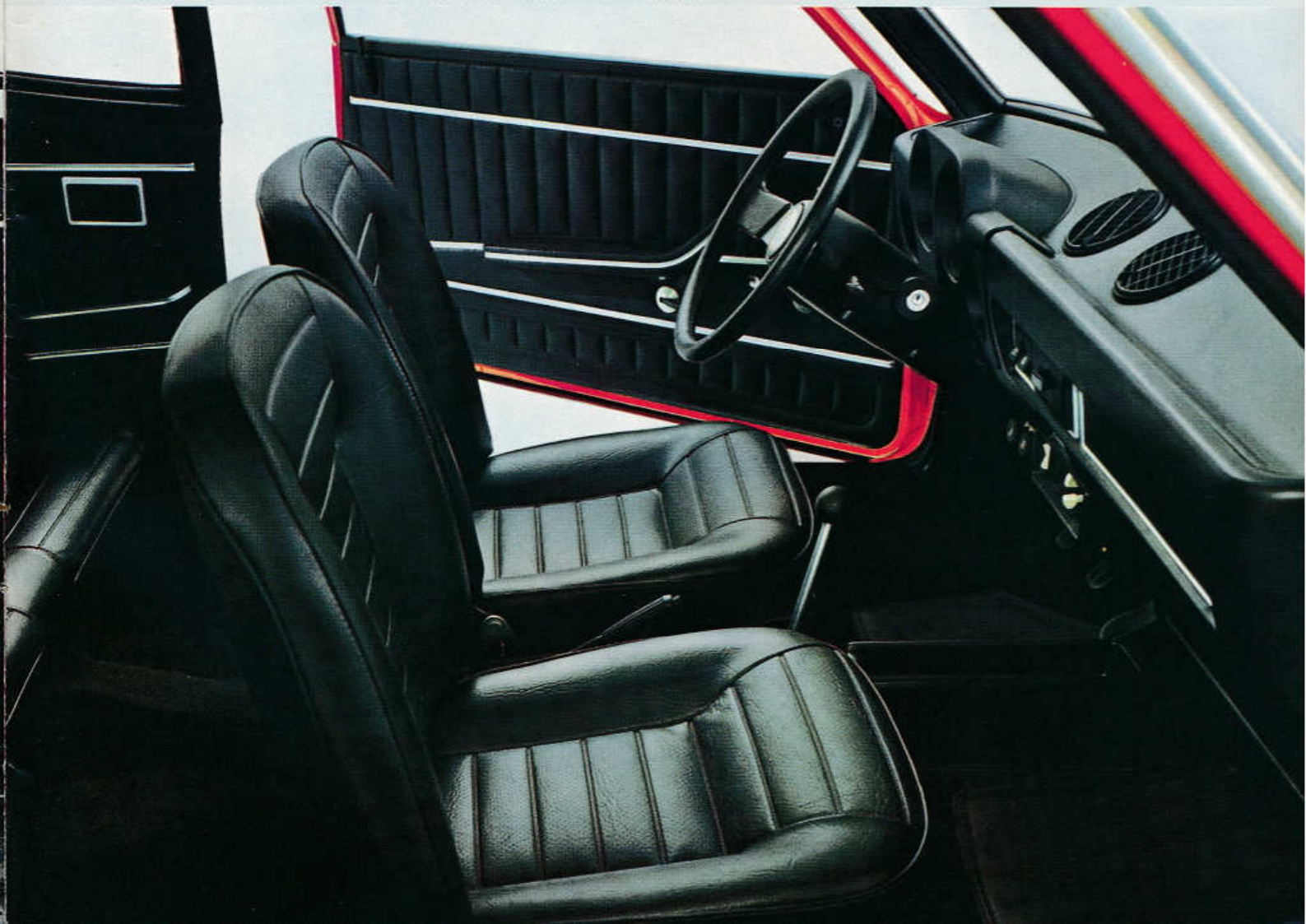

# Technické údaje

## 128 Sport Coupé 1100 ccm S-SL

**Samonosná karoserie.** Rozvor 2223 mm. Rozchod vpředu 1325 mm, rozchod vzadu 1333 mm. Délka 3808 mm. Šířka 1560 mm. Výška prázdného vozu 1310 mm.

**Motor.** 4válcový. Obsah válců 1116 ccm. Vrtání 80 mm, zdvih 55,5 mm. Kompresní poměr 8,8 : 1. Nejvyšší výkon 64 KS (DIN). Litinový bloc válců. Hliníková hlava válců. 5krát uložený klikový hřídel. Nahoře uložený vačkový hřídel poháněný ozubeným řemenem. Svislý dvojitý karburátor. Přívod paliva do karburátoru mechanickou pumpou. Tlakové oběhové mazání olejem poháněné pumpou s ozubeným kolem. Dokonalé čištění oleje motoru olejovým filtrem s vložkou. Chlazení motoru vodou obíhající v chladícím zařízení s odstředivým čerpadlem. Odvzdušňovací zařízení k odsávání olejových par a zbytků plynů, které je odvádí do válců, kde se spalují. Agregát motoru, spojky a rychlostní skříň je uložen příčně vpředu a zavěšen v pryžových podpěrách.

**Spojka.** Jednokotoučová, suchá spojka.

**Rychlostní skříň.** 4 synchronisované rychlostní stupně vpřed a 1 rychlostní stupeň vzad. Synchronizační zařízení s pružným kruhem pro rychlostní stupně vpřed. Řadící páka na podlaze.

**Převod síly** na přední kola poloosami, spojenými s diferenciálem a hřídeli kol stejnoběžnými klouby.

**Diferenciál** je zabudován v rychlostní skříni. Převodní poměr mezi ozubeným hnacím kolem a párem převodních kol se skoseným ozubením je 13/53.

**Zavěšení předních kol.** Jednotlivě, s výkyvnými rameny, a patkami s teleskopickými tlumiči. Spirálové pružiny. Klouby s mazáním na životnost vozu.

**Zavěšení zadních kol.** Jednotlivě, s patkami s teleskopickými tlumiči a výkyvnými příčnými rameny. Příčná listová pružina s funkcí stabilisátoru při bočních výkyvech kol. Klouby s pryžovými tlumícími prstenci.

**Řízení** třídílnou ozubenou tyčí s pastorkem. Jednotlivé díly spojeny kardanovými klouby. Souměrné, pro každé kolo nezávislé tyče řízení. Klouby tyčí řízení s mazáním na životnost vozu.

**Brzdy.** Vpředu diskové, vzadu bubnové. Dva nezávislé kapalinové brzdové okruhy. Regulátor účinnosti pro zadní brzdový okruh. Mechanická brzda pro stání s účinností na zadní kola.

**Podtlaková servo-brzda** pro všechna 4 kola.

**Nádrž paliva** vzadu o obsahu asi 50 litrů.

**Kola** disková rozměru 4 1/2 J. Radiální pneumatiky 145-13". Náhradní kolo je uloženo v prostoru motoru.

**Elektrické zařízení.** Napětí 12 V, akumulátor 45 A. Alternátor 33 A.

Omývač předního skla s tryskami. Stírače čelního skla s trvalým a přerušovaným provozem.

**Rychlost** nad 150 km/h.

## 128 Sport Coupé 1300 S-SL

Zásadní rozdíl mezi 128 Sport Coupé 1100 S-SL.

**Motor.** Obsah 1290 ccm, vrtání 86 mm, kompresní poměr 8,9 : 1, nejvyšší výkon 75 KS (DIN).

**Rychlost** 160 km/h.

# Servis Fiat pro Váš Fiat

Servis Fiat je zřízen všude, kde vozy Fiat jezdí a zaručuje Vám dobrý provoz vozu. Je to specialisovaná organizace lidí, dílen a skladů náhradních dílů se snahou, aby Váš vůz byl vždy v nejlepším stavu. Servis Fiat zajišťuje provedení všech úkonů prohlídek a záručních oprav v předepsaných termínech; hospodárné a rychlé provádění oprav, i pojídnými dílnami, včasné obstarání původních náhradních dílů. Středisko pro zásobování celého světa náhradními díly je ohromný závod "Fiat Ricambi" v Torině. Mohutnost servisní sítě Fiat: přes 12.000 servisních stanic ve všech 5 kontinentech.

Popisy a vyobrazení v tomto prospektu jsou nezávazné. Fiat si vyhrazuje právo provádět kdykoliv a bez předběžného oznámení — při zachování podstatných znaků výše vyobrazeného a popsaného vozu — změny orgánů, příslušenství a vybavení, které považuje za vhodné pro jeho zlepšení a přizpůsobení požadavkům konstrukčním a trhu.  
Nábor Fiat - Výtisk č. 3379/Cecosl.  
Vytisknuto v Itálii - Pozzo Gros Monté S.p.A. - Torino.