

daaf

met

variomatic

aandrijving



de **NEDERLANDSE** personenauto

U rust, terwijl U rijdt



De DAF personenauto is een echte familie-auto met plaats voor het gehele gezin.

Het royale interieur met solide en smaakvolle bekleding biedt zowel de bestuurder als de passagiers een comfortabele ruimte.

Door de zeer grote ruiten aan alle zijden kunnen alle inzittenden ongestoord van natuur en landschap genieten.

Het rijcomfort wordt vervolmaakt door goede ventilatie en verwarming.

Op de over de volle breedte geplaatste comfortabele achterbank - 1.25 m - kunnen twee volwassenen en een kind plaatsnemen.





**In de DAF personenauto rijdt U door de automatische
versnelling en koppeling volkomen ontspannen
en daardoor veilig en comfortabel**

De VARIOMATIC werkt ongemerkt, automatisch, schokvrij en onder alle omstandigheden op het juiste moment.

Het moeilijke koppelen en schakelen blijft achterwege, zodat slechts het gas- en rempedaal, die aan de natuurlijke stand van de voet zijn aangepast, bediend behoeven te worden.





met
VALLOMATIC
aandrijving

de NEDERLANDSE personenauto

De DAF personenauto wordt door de elegante vorm, de gedistingeerde lijn, de fantastische wegligging en de ideale gewichtsverdeling gekenmerkt als een wagen van voornamelijk klasse.

De lage luchtweerstand en geringe zijwind-gevoeligheid - factoren, die in ons klimaat van grote betekenis zijn - werden na uitgebreide proefnemingen bereikt.



Het stijlvolle veiligheidsstuurwiel met verdiepte naaf vormt tezamen met het fraaie instrumentenpaneel een steriek geheel.

De stoelen hebben een in meerdere standen verstelbare rugleuning. Hierdoor en mede door de juist gekozen zithoogte bieden zij een prettige ondersteuning voor het lichaam.

Snelheidsmeter, controlelampjes en schakelaars zijn logisch geplaatst en overzichtelijk geplaatst; weg en instrumenten kunnen vrijwel gelijktijdig worden overzien.

Het 1 meter brede portier, dat aan de voorzijde achteraan, biedt royale ruimte bij het in- en uitstappen.





BAGAGERUIMTE

De bagageruimte met vlakke vloer is door een zeer breed kofferdeksel gemakkelijk toegankelijk en biedt een ongeëvenaard nuttig volume.

De solide vergrendeling wordt, evenals het motorkap-slot, van binnenuit bediend.

De vloer bevindt zich 40 cm boven het wegdek, waardoor ook bij volle belasting het zwaartepunt van de auto laag blijft en een zeer vaste ligging is gewaarborgd.

Het reservewiel is opzij geplaatst en direct bereikbaar.



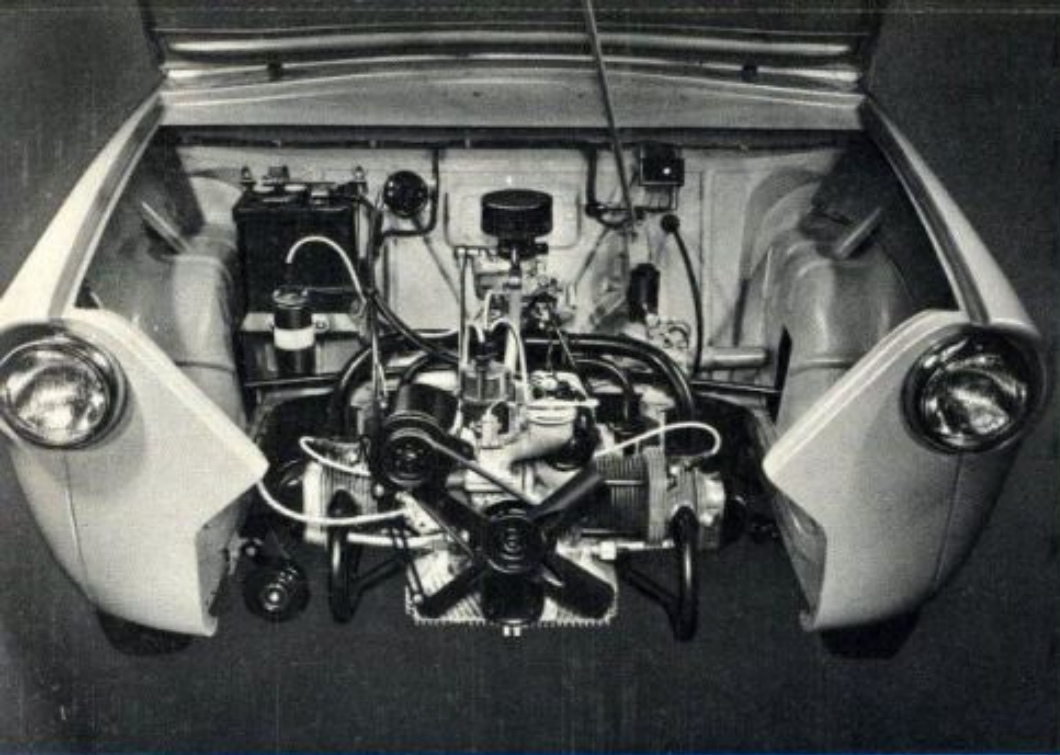

MOTOR

De veilig vóórin geplaatste 590 cc, 2 cil., 4 tact boxermotor is luchtgekoeld; de speciale ophanging maakt haar volledig toegankelijk en gemakkelijk bereikbaar. Door de lage zuigersnelheid ondervindt zij weinig slijtage. Benzineverbruik 1 : 17.

AANDRIJVING

De automatische versnelling fungeert tevens als „maxi-grip” differentiëel tussen de achterwielen; zij brengt via twee aan de binnenzijde getande rubber V-snaren het motorvermogen over op de onafhankelijk geveerde achterwielen.

Het eenvoudige, doch ingenieuze en duurzame mechanisme van de Variomatic past tevens onder alle omstandigheden de reductie automatisch aan de rijsnelheid en -weerstand aan.

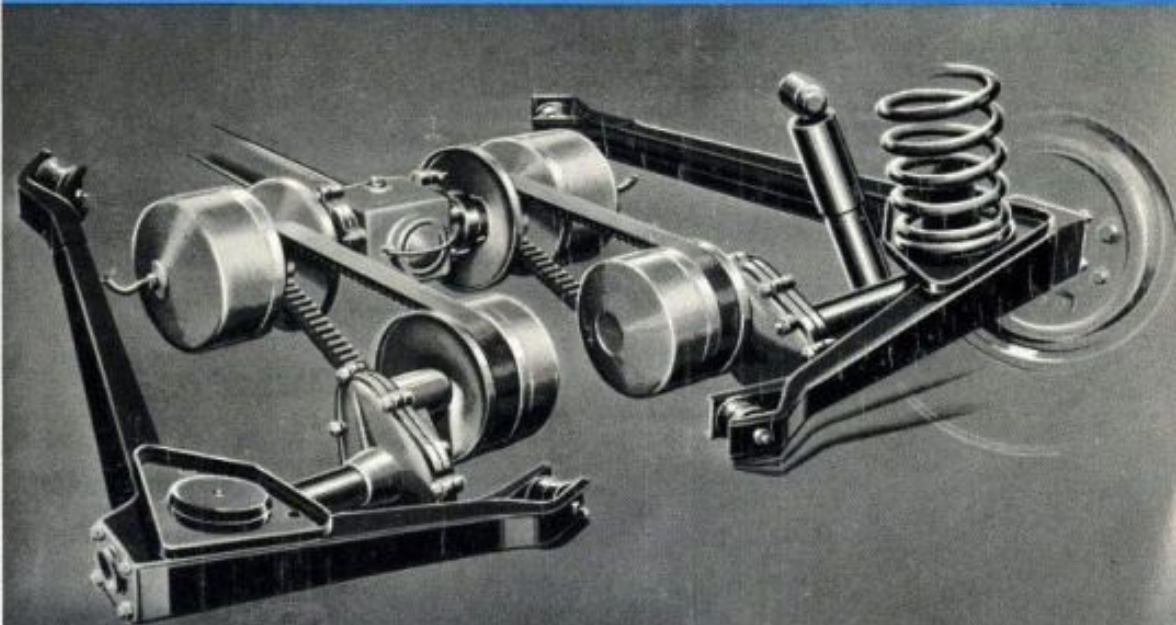

Algemeen

Wielbasis	2.05 m
Spoorbreedte (V. en A.)	1.18 m
Lengte	3.60 m
Breedte	1.44 m
Hoogte	1.38 m
Bodemvrijheid	0.18 m
Bandenmaat	5.20 x 12
Gewicht	575 kg
Max. snelheid	90 km/uur
Verbruik	1 l per 17 km
Tankinhoud	28 liter
Draaicirkel	8.50 m
Wegenbelasting	f. 48,— per jaar
Grote bagageruimte met reservewiel opzij staande.	

Motor

DAF 2 cil. boxer motor, — 4 tact — kopkleppen — luchtgekoeld	
Boring	76 mm
Slag	65 mm
Inhoud	590 cm ³
Max. vermogen (SAE) bij 4000 t/m	22 PK
Compressieverhouding	7 : 1

Carterinhoud	2 liter
Dynamo	240 Watt
Accu	56 amp. uur
Electrische installatie	6 Volt

Transmissie

Automatische koppeling en versnelling als standaarduitvoering; geen koppelingspedaal en geen versnellingshefboom dank zij de variomatic, DAF's volautomatisch aandrijvingsmechanisme, met automatische reductieselectie tussen 20 : 1 en 4,4 : 1 en met „maxi-grip” differentiël werking.

Onafhankelijke wielvering

Achter: pendelassen met reactiearmen; progressieve schroefveren met hydraulische dubbelwerkende telescoopdempers.
Voor: dwarse bladveer met hydraulische dubbelwerkende telescoopdempers, die tevens als fusee dienst doen.

Remmen

Hydraulisch op de 4 wielen, trommel-diameter 180 mm. Handrem op de achter-wielen.

Stuur

Tandheugel type Veiligheidsstuurwiel.

Instrumenten

Snelheidsmeter, controlelampjes en schakelaars zijn overzichtelijk direct vóór de bestuurder gegroepeerd.

Carrosserie

Zelfdragende, geheel uit geperste staalplaat, door elektrische puntlassen samengestelde, zeer stijve 2-deurs carrosserie met kokervormige centrale hoofdlijger.

Het onderhoud van de gehele wagen is tot een minimum beperkt, o.a. is het smeren komen te vervallen, omdat geen smeerpunten aanwezig zijn.

Levering in standaard en luxe uitvoering. Wijzigingen voorbehouden.

MAATSCHETSEN

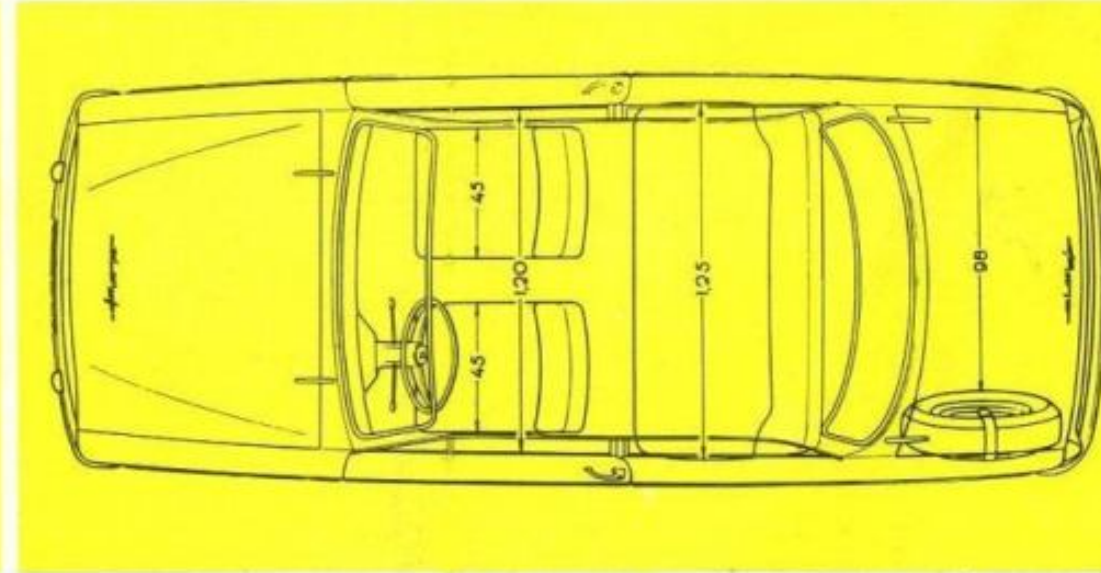
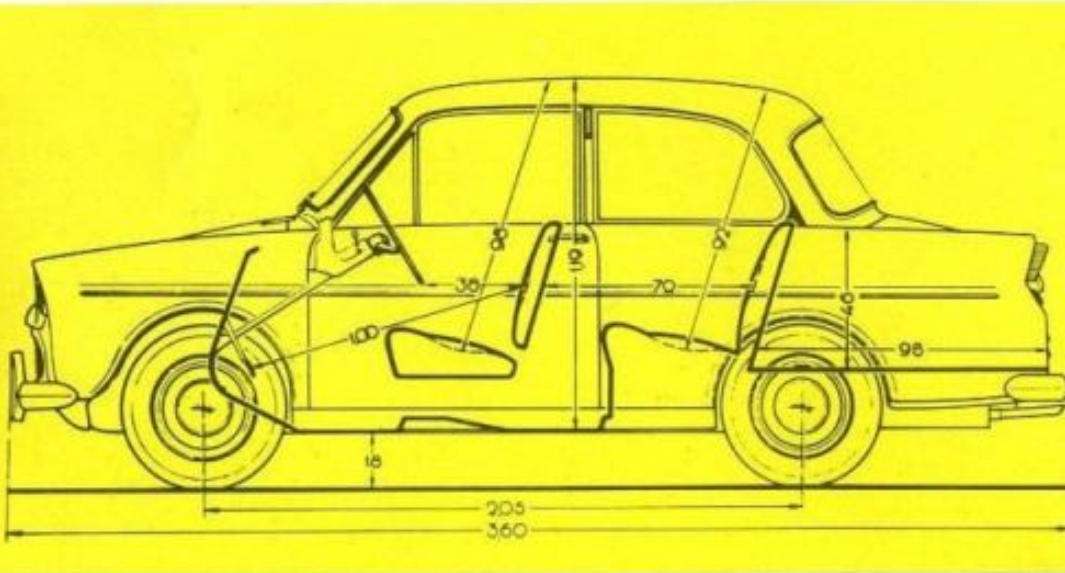
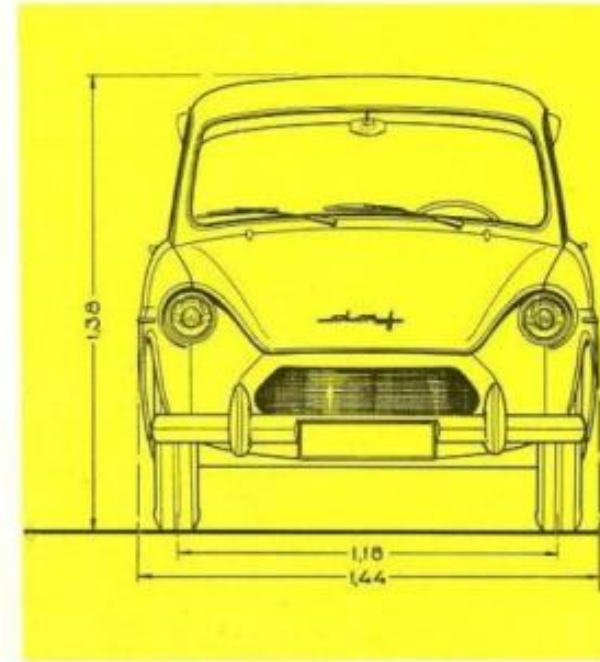

VAN DOORNE'S AUTOMOBIELFABRIEK N.V. - EINDHOVEN - TEL. 04900 - 62062