

CITROËN 

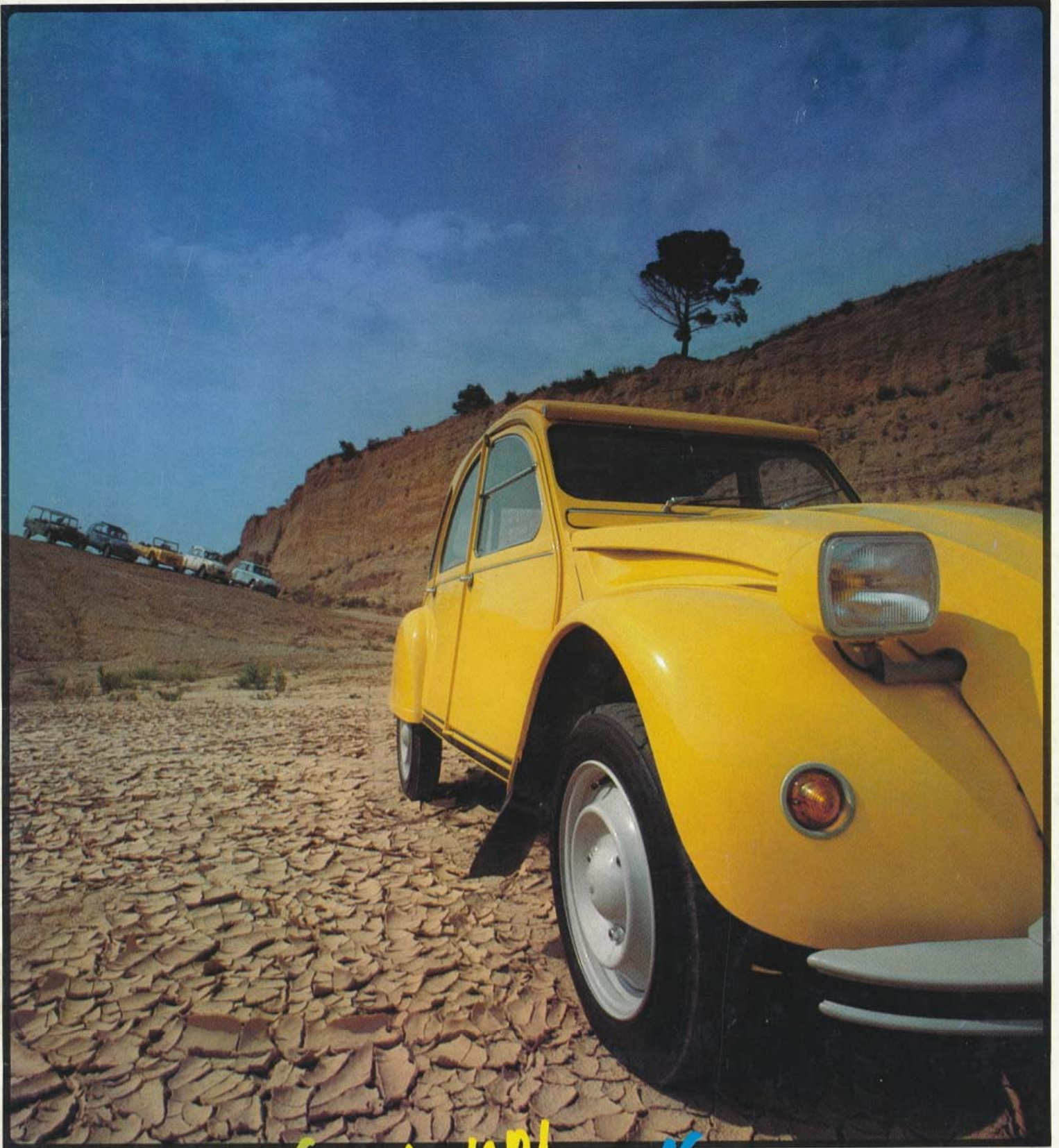

DYANE 6

MEHARI

2CV6

MEHARI 4x4

ANNEE-MODELE 1980

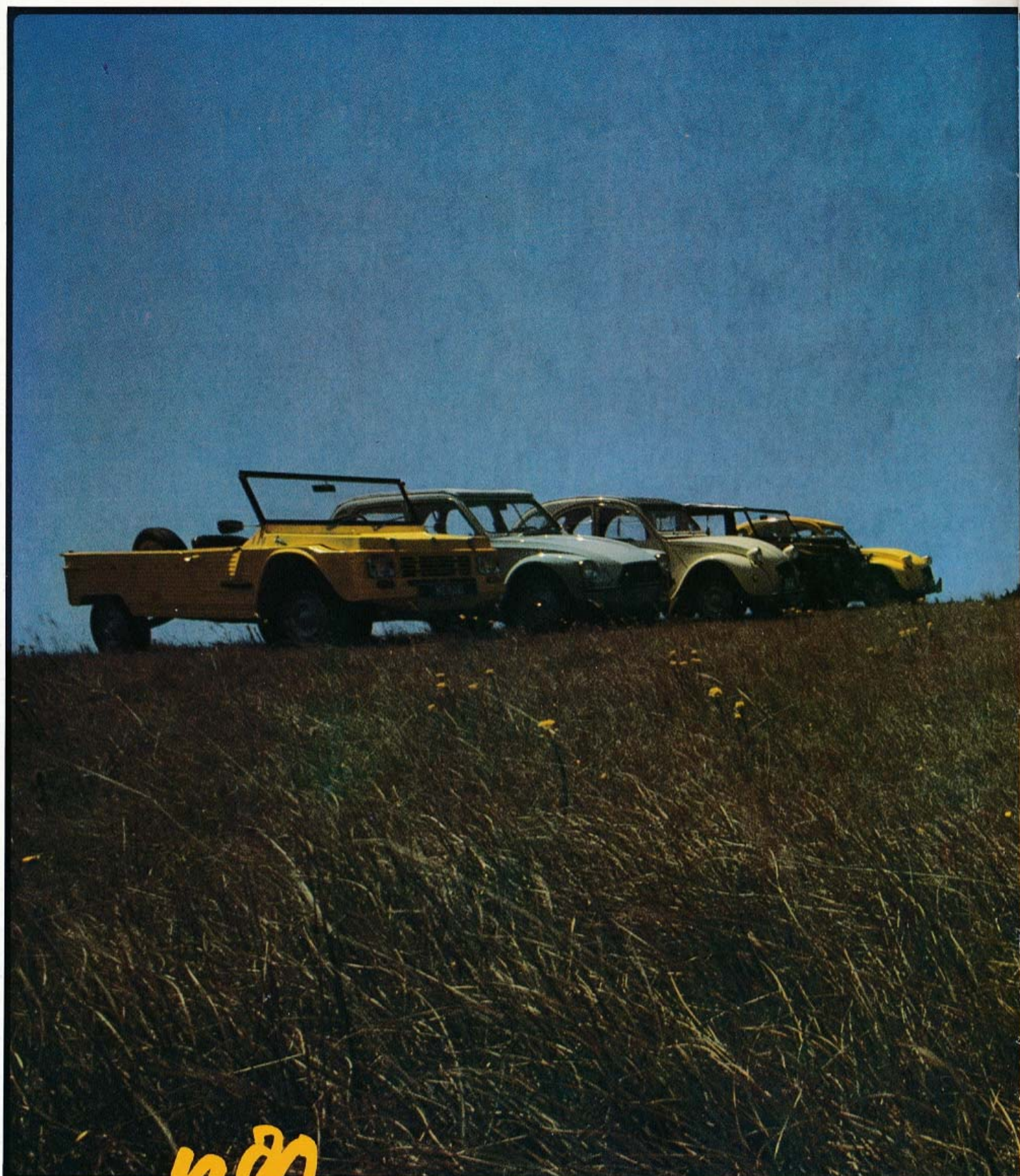

1980

1980 - L'année des économies. Depuis que la première 2 CV a fait son entrée dans la grande ronde de l'automobile, nous avons prouvé qu'il n'était plus nécessaire de consommer 30 litres aux

100 kilomètres pour mériter l'appellation de vraie voiture. Aujourd'hui avec les 2 CV 6, DYANE 6, MÉHARI et MÉHARI 4 x 4, nous sommes à même de proposer quatre voitures qui,



par leurs consommations, leur tenue de route et la sécurité qui s'en dégage, apportent à elles seules la plupart des solutions aux problèmes de la circulation.

Conçues pour les jeunes, ces voitures à faible budget ont su s'adapter à tous leurs problèmes. Les cheveux aux vents, ils sont des milliers qui partent chaque année sur

les routes du monde. Ils font confiance aux qualités routières de ces voitures. Nous savons qu'ils ont raison.

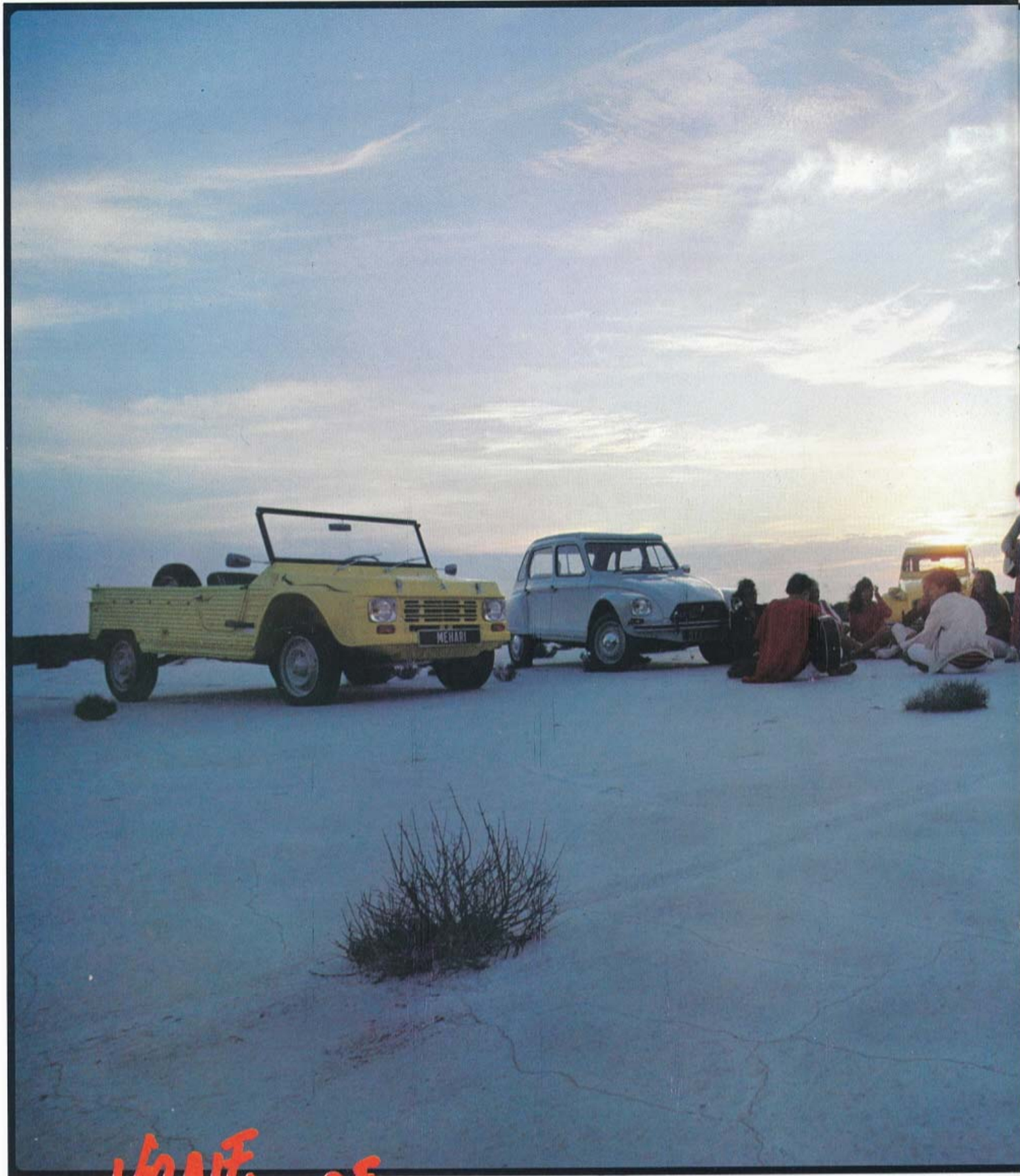

VRRAIE VOITURE

Sous prétexte de grignoter quelques litres d'essence, certaines voitures ont sacrifié le reste, c'est-à-dire l'aménagement intérieur, l'habitabilité, le confort. Bref tout ce qui rend une

voiture agréable. Observez les 2 CV 6, DYANE 6, MÉHARI ou MÉHARI 4 x 4. Regardez l'habitabilité qu'elles offrent toutes... De grands coffres pour aller



loin, des banquettes arrière rabattables, escamotables ou amovibles, pour encore gagner de la place ou pour être assis confortablement lorsqu'on veut se détendre autour d'un feu de

camp. Observez encore: elles sont décapotables pour profiter du soleil, ou pour déménager l'horloge de grand-mère! Grâce à la traction avant, elles peuvent

aller partout. Et leur suspension, enviée de tout le monde, les emmène loin, très loin sans ennuis...

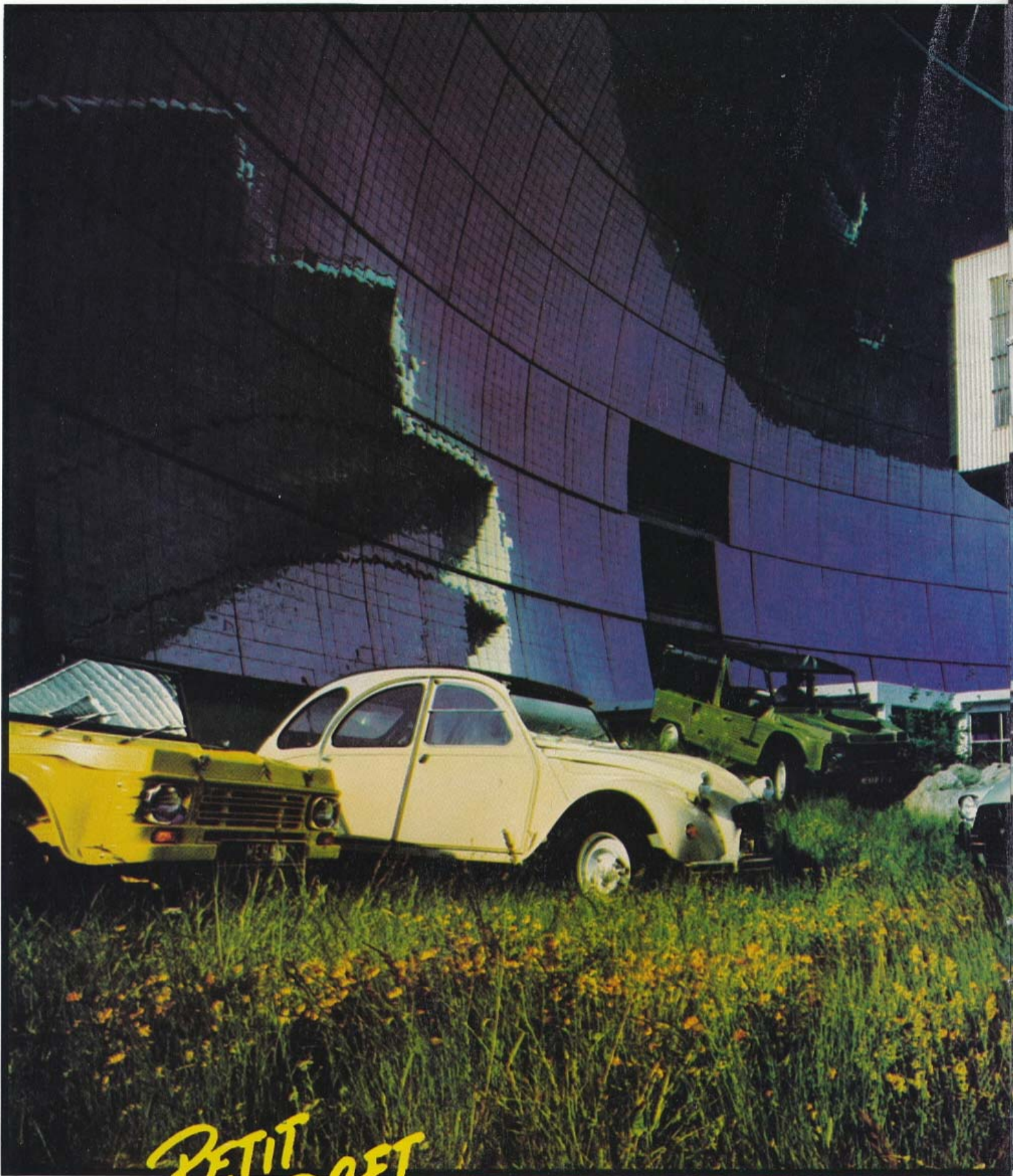

PETIT BUDGET

Économies! Le mot clé de la réussite, le mot miracle et passe-partout qui excuse tout, qui fait tout oublier, même l'essentiel. Chez Citroën, nous n'avons jamais fait

de concession à la qualité. Aujourd'hui comme hier, les 2 CV 6, DYANE 6, MÉHARI et MÉHARI 4 x 4 sont économiques à l'achat, tout le monde le sait, mais savez-vous qu'elles ont été



conçues pour l'être aussi à l'usage et à l'entretien ?
Les moteurs sont refroidis par air, pas de durit, pas d'antigel ni d'eau qui bout dans les embouteillages : le

moteur bicylindre à plat ne fatigue pas. Et n'oubliez pas qu'un moteur de 3 CV, c'est une petite assurance, une petite carte grise et une petite vignette. Économie, un mot magique d'accord,

mais pas à n'importe quel prix, du moins chez Citroën.



2CV6

La voiture décapotable la moins chère du marché, tout simplement. La suspension la plus confortable, tout simplement. L'un des moteurs les

moins gourmands, tout simplement. C'est la 2 CV 6, tout simplement. Dans la 2 CV 6, ouvrez la capote, complètement ou en partie, c'est très

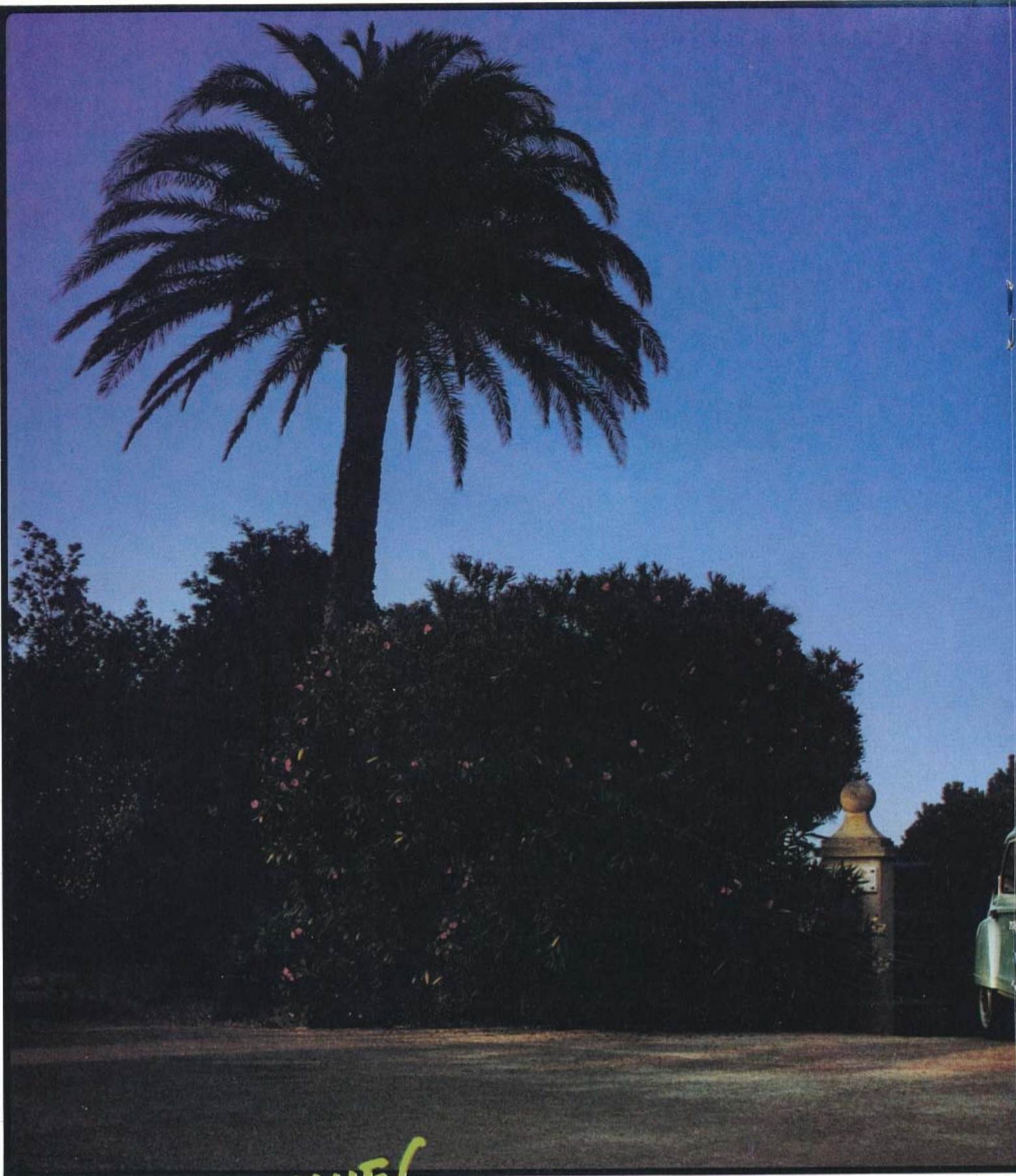

DYANE 6

Entre membres de la même famille, il est normal de se ressembler un peu. Mais la DYANE 6, si elle a des points communs avec la 2 CV 6, n'en est pas moins un peu plus sophistiquée.

Elle est équipée de freins à disque à l'avant. Vue de l'intérieur, elle possède des sièges avant séparés, réglables longitudinalement et revêtus de tissu.

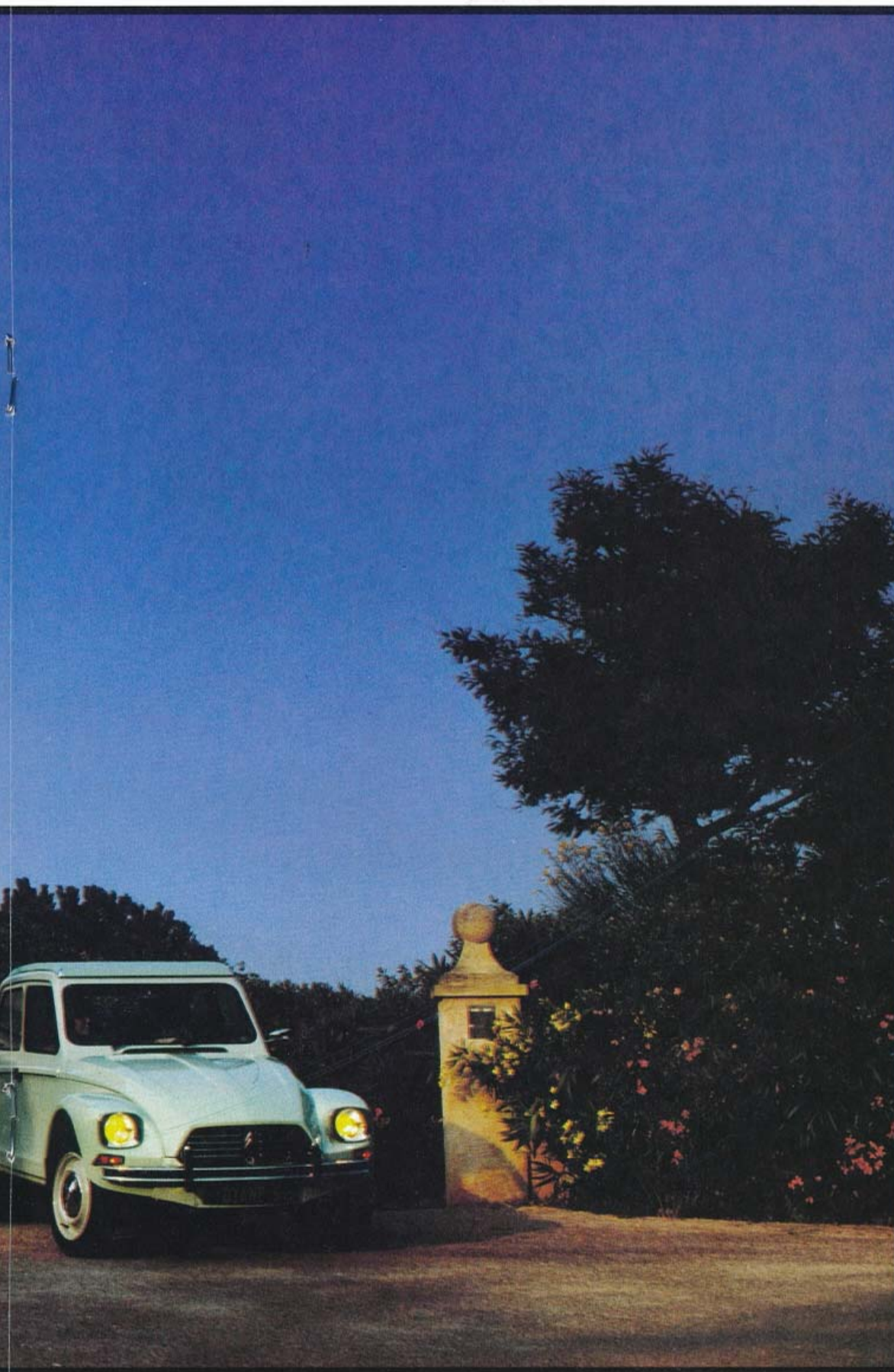

jersey. Au bout de vos doigts, toutes les commandes sont groupées près du volant monobranche garni de mousse et de larges vide-poches sont disposés dans les portes avant.

Le coffre, pour sa part, est très accessible et la roue de secours a été placée à l'avant, pour ne pas gêner. Si vous le désirez, une option "banquette arrière rabattable - plancher arrière

plat" permet également de la transformer en break sans pour autant lui ôter de son charme.



MEHARI

Tout chemin, tout temps, tout usage.
La MÈHARI est présente partout, dans
les champs comme en ville, dans les
bois comme sur les routes.
Un rayon de soleil, un meuble trop

haut, tout est bon pour décapoter, tout
est bon pour aller se promener
n'importe où. Ne vous inquiétez pas, sa
suspension à grand débattement
permet des folies et les chemins

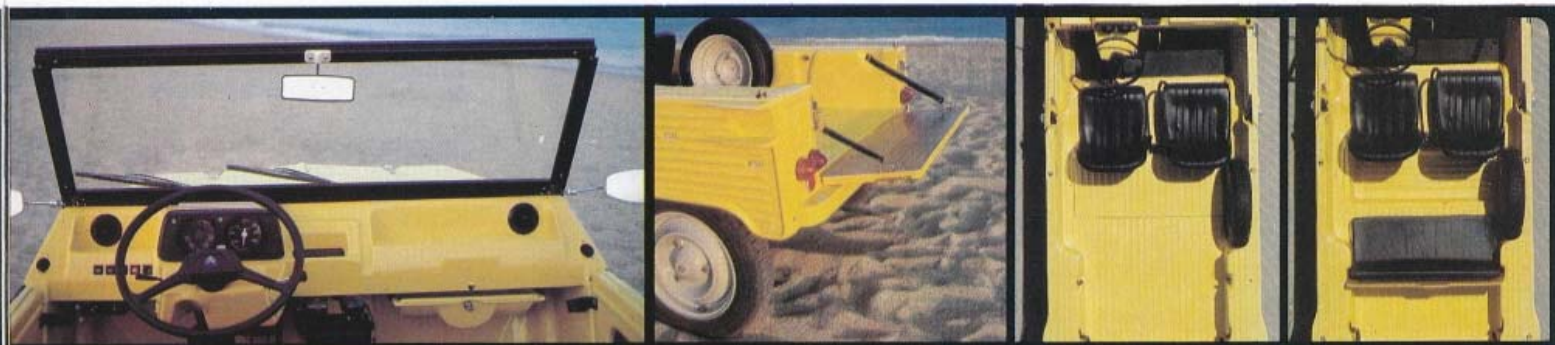

défoncés la font plutôt sourire. Elle possède une banquette arrière rabattable et elle est équipée de freins à disque à l'avant. Elle peut également vous être proposée en

version utilitaire 2 places. Dans ce cas la TVA au taux de 17,6 % est éventuellement récupérable. La carrosserie ne craint pas les branches ni les petits chocs, elle est en

plastique ABS teinté dans la masse. Les épreuves les plus salissantes ne lui font pas peur, elle se lave au jet à l'extérieur comme à l'intérieur.

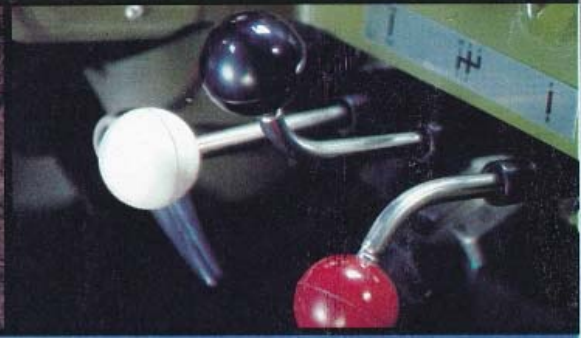

MEHARI 4x4

Pour l'homme qui travaille la terre, comme pour ceux qui vont chaque jour sur les chantiers, voici la voiture trial. La légèreté de la MEHARI 4x4, 720 kg, son moteur de 602 cm³, son centre de

gravité placé très bas, sa garde au sol importante, lui permettent de tracter 400 kg de charge sur des pentes qui peuvent dépasser les 60%. Grâce à sa boîte de vitesses à



7 rapports (4 normaux et 3 réductés), grâce aussi à la possibilité de bloquer le différentiel sur les roues arrière, elle se joue des gués incertains, des dévers impressionnants ou des routes

boueuses. La partie inférieure de la caisse est protégée et ne présente aucune protubérance pouvant heurter pierres ou mottes de terre. Comme pour la MEHARI, il existe une

version utilitaire 2 places dont la TVA au taux de 17,60 % est éventuellement récupérable. La MEHARI 4 x 4 : une autre façon de concevoir le tout-terrain.

CARACTÉRISTIQUES TECHNIQUES	2 CV 6 Spécial et Club	DYANE 6	MÉHARI	MÉHARI 4 x 4
Puissance fiscale en CV	3	3	3	3
Moteur				
Nombre de cylindres		2 à plat et opposés		
Cylindrée en cm ³	602	602	602	602
Alésage x course en mm	74 x 70	74 x 70	74 x 70	74 x 70
Rapport volumétrique	8,5/1	9/1	8,5/1	8,5/1
Puissance maxi : ISO en kW (DIN en ch) à tr/mn	21 (29) 5750	23 (32) 5750	21 (29) 5750	21 (29) 5750
Couple maxi : ISO en mdaN (DIN en mkg) à tr/mn	3,8 (4,0) 3500	4,0 (4,2) 4000	3,8 (4,0) 3500	3,8 (4,0) 3500
Refroidissement		Par air		
Transmissions				
Boîte de vitesses		A commande mécanique		
Nombre de rapports AV	4	4	4	4 + 3
Couple conique	8 x 33	8 x 31	8 x 31	8 x 31
Embrayage	Monodisque à sec - Centrifuge en option		Monodisque à sec	
Direction				
Type		A crémaillère		
Nombre de tours de volant de butée à butée	3,25	3,25	3,25	3,25
Rayon de braquage entre trottoirs en m	5,40	5,30	5,30	5,40
Freins	AV : tambours en sortie de boîte de vitesses AR : tambours dans les roues Circuits hydrauliques AV et AR indépendants	AV : disques en sortie de boîte de vitesses AR : tambours dans les roues Circuits hydrauliques AV et AR indépendants		AV : disques en sortie de boîte de vitesses AR : disques sur pont arrière Circuits hydrauliques AV et AR indépendants
Liaisons au sol		4 roues indépendantes - Amortisseurs hydrauliques Suspensions AV et AR à ressorts hélicoïdaux horizontaux		
Pneumatiques	125-15 X	125-15 X	135-15 X	135-15 X (M + S) 8
Équipement électrique				
Batterie	12 V-125/25 Ah	12 V-125/25 Ah	12 V-125/25 Ah	12 V-125/25 Ah
Alternateur	390 W-28 A	390 W-28 A	390 W-28 A	390 W-28 A
Volumes				
Nombre de places	4	4	2 + 2 (existe également en version 2 places)	
Volume du coffre en dm ³	220	343	—	—
Volume du coffre en dm ³ avec banquette AR rabattue	—	980	2010	2010
Poids (en kg)				
Poids en ordre de marche (conducteur non compris)	560	600	555	720
Poids total en charge	895	930	935	1120
Charge utile	335	330	380	400
Poids maxi remorq. sans/avec frein	270/400	270/400	270/400	270/400
Consommations conventionnelles (en litres aux 100 km)				
A 90 km/h à vitesse stabilisée	6,0	5,7	7,5	(1)
En parcours urbain	6,9	7,2	6,9	(1)
Capacité du réservoir carburant (en litres)	25	25	25	25
Performances				
Vitesse maxi (en km/h)	110	120	100	99

(1) Compte tenu du caractère particulier de ce véhicule (4 roues motrices) il n'y a pas de consommations dites "conventionnelles". Les consommations estimées (en litres aux 100 km) sont les suivantes : entre 6,5 et 7,5 sur route, entre 8 et 9 en tout-terrain.

ÉQUIPEMENTS			2 CV 6 Spécial	2 CV 6 Club	DYANE 6	MÉHARI	MÉHARI 4 x 4
série	option	accessoire					
Équipement du tableau de bord							
Compte-tours							
Indicateur de charge						Électronique	
Jauge à carburant électrique							
Témoin d'indicateur de direction			Sonore	Sonore	Sonore	Lumineux	Sonore
Voyant d'utilisation du blocage de différentiel							
Voyant de feux de position Voyant de feux de route							
Voyant de pression d'huile moteur Voyant de pression hydraulique et de niveau de liquide de freins avec bouton testeur Voyant de signal de détresse							
Voyants d'usure des plaquettes de freins AV et AR							
Voyant d'utilisation en 4 x 4							
Équipement de conduite et de sécurité							
Ceintures de sécurité AV			A enrouleurs	A enrouleurs	A enrouleurs	Ventrales	Ventrales
Ceintures de sécurité AR			Ventrales	Ventrales	Ventrales		
Compteur horaire d'utilisation en 4 x 4							
Embrayage centrifuge							
Essuie-glace électrique							
Lave-glace			Mécanique	Mécanique	Mécanique	Électrique	Électrique
Phares réglables en hauteur de l'intérieur Sécurité enfant sur frein de parking							
Volant monobranche							
Équipement de confort et de finition							
Aérateur frontal							
Aérateurs latéraux orientables							
Attelage de remorque							
Bandes de caoutchouc sur butoirs AV							
Banquette AR escamotable						uniquement sur modèle 2 + 2	uniquement sur modèle 2 + 2
Banquette AR rabattable - Plancher AR plat							
Boîte à gants verrouillable							
Capote complète avec portillons							
Capote ouvrable				de l'intérieur	de l'intérieur		
Cendrier AV							
Garnissage des sièges			Targa (1) Tissu (1)	Tissu Targa (2)	Tissu Targa (2)	Tep	Tep
Grilles de protection sur phares AV							
Miroir de courtoisie sur pare-soleil passager AV							
Pare-brise rabattable							
Pare-chocs tubulaires							
Pare-soleil orientable côté conducteur							
Pare-soleil orientable côté passager AV							
Poches kangourou pour rangement des éléments supérieurs de porte							(3)
Poignée de maintien pour passager AV droit							
Plafonnier							
Prise de courant pour baladeuse							
Roue de secours sur capot moteur							
Siège AV droit basculant							
Sièges AV à réglage longitudinal			Banquette (1) Sièges séparés (1)	Sièges séparés	Sièges séparés	Sièges séparés (4)	Sièges séparés (4)
Tablette AR amovible							
Tablette vide-poches							
Troisième glace latérale							
Vide-poches sur portes AV						(3)	(3)
Volant garni de mousse							

(1) Sur la 2 CV 6 Spécial : avec banquette AV (de série), garnissage Targa ; avec sièges AV séparés (en option), garnissage tissu. (2) Option gratuite. (3) Equipement lié à l'option "capote complète avec portillons". (4) Sur Méhari et Méhari 4 x 4, seul le siège conducteur est équipé d'un réglage longitudinal.

2 CV 6 Spécial et Club

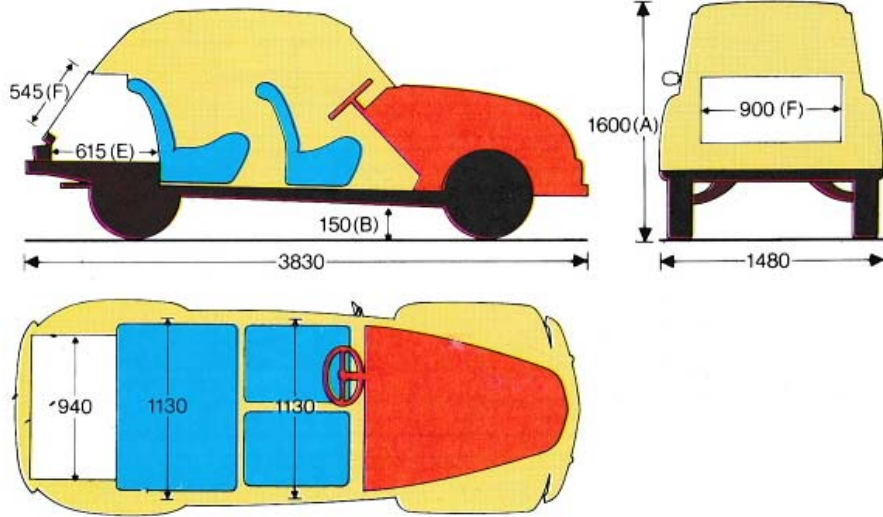

DYANE 6

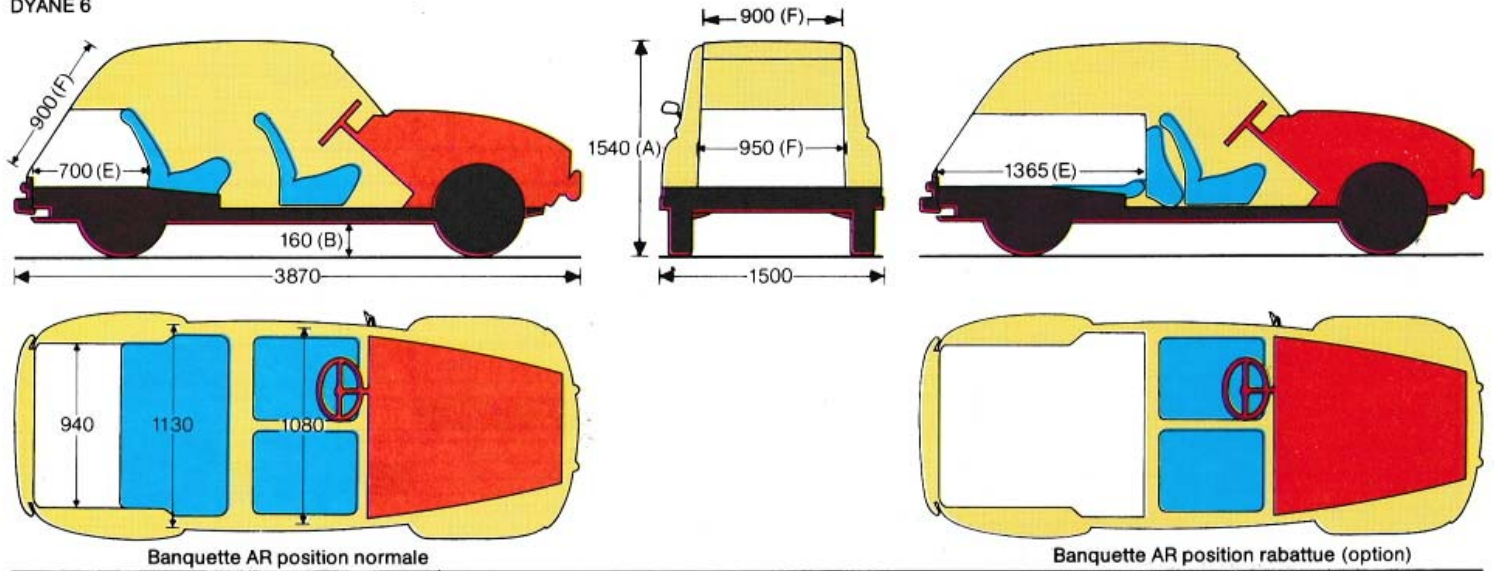

MÉHARI 2+2

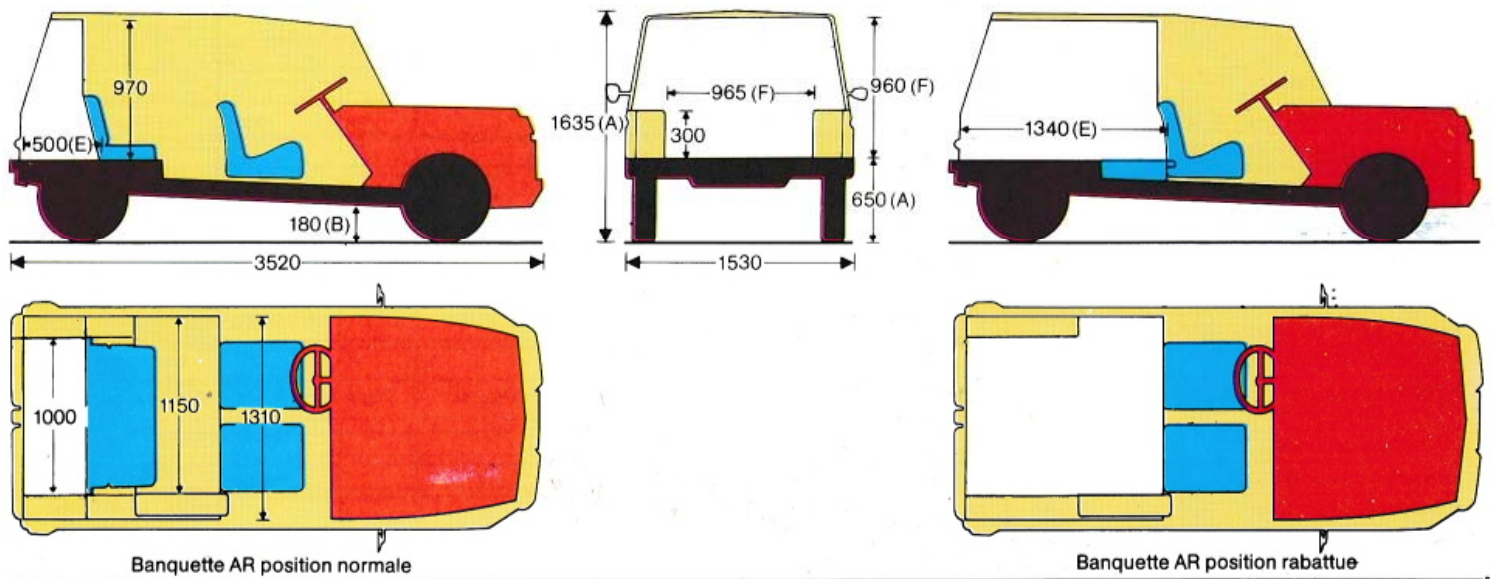

(A) à vide (B) en charge (E) longueur au plancher (F) entrée de porte

MÉHARI 4 x 4 - Longueur hors tout : 3720 - Largeur intérieure aux places AR : 1000 (roue de secours à gauche et réservoir à droite) - Garde au sol : 200 (B).

Le réseau Citroën compte aujourd'hui plus de 5 500 agences, concessions et succursales en France, et près de 4 000 dans le reste de l'Europe.

CITROËN PLUS : DES SERVICES EN PLUS.

Afin de vous simplifier la vie, Citroën propose, dans les concessions, succursales et beaucoup d'agences du réseau France, de nombreux services.

Contrôles électronique et anti-pollution :

Citroën peut, à l'aide d'appareils électroniques, contrôler l'allumage et la carburation de votre véhicule, et procéder aux réglages nécessaires.

Service rapide :

Chez Citroën, dans la plupart des concessions et succursales, il existe une équipe de techniciens qualifiés spécialement affectés aux interventions de courte durée.

Service Diesel :

Citroën a une longue expérience du Diesel, et partout ses spécialistes sont capables d'assurer l'entretien de votre Diesel.

Contrat de maintenance :

Citroën, pour l'entretien et la réparation de votre véhicule, vous propose un contrat à forfait par tranches kilométriques jusqu'à concurrence de 60 000 km et sur deux ou trois ans.

Barème simplifié :

Citroën met à votre disposition un extrait du barème des temps, valable dans tout le réseau, qui vous indiquera le temps de facturation des travaux les plus courants.

Garantie réparation inter-réseau :

Chez Citroën, toute réparation effectuée sur un véhicule de la marque par un membre du réseau bénéficie, auprès des autres membres, d'une garantie qui exclut le risque de la payer deux fois.

Citroën non stop :

Chez Citroën, si votre voiture est immobilisée plus de 24 heures dans une concession ou succursale, vous pouvez louer, pour la durée de la réparation et dans la limite des disponibilités, un véhicule "Citroën non stop" à des conditions préférentielles.

Appel 24 sur 24 :

Chez Citroën, de jour comme de nuit, "Appel 24 sur 24" vous apportera son assistance pour dépanner ou remorquer votre véhicule.

Téléphone Relations Clientèle :

Citroën répond, du lundi au vendredi, et de 9 heures à 18 heures 30, à toutes les questions concernant l'usage de votre automobile.



Relations Clientèle

☎ 631.31.33

✉ B.P. 75747

Paris Cedex 15

PLANS DE FINANCEMENT.

Demandez que l'on vous explique quelles sont les formules de financement qui, adaptées à vos possibilités, peuvent vous être proposées par les organismes bancaires.

Demandez également que l'on vous parle de la location longue durée avec les formules "Ecoplan".