



CARPATI

NUTZLAST

3000 Kg.

3BR
2S



auto-tractor



Dank seiner kräftigen Konstruktion, ist der Lastkraftwagen «Carpați» für Verkehr unter schweren Bedingungen und auf schwer befahrbarem, Gelände geeignet.

Der kräftige Motor, der Allradantrieb und seine leichte Lenkbarkeit sind massgebende Eigenschaften zum Überwinden aller natürlichen Hindernisse; das Fahrzeug durchfährt mit Leichtigkeit und Geschwindigkeit schlechte Wege, sumpfigen Boden, Flussbetten.

Die Metallkabine für 3 Personen ist mit einer panoramischen Windschutzscheibe, mit Sicht in allen Richtungen, versehen.

Die Anordnung der Bedienungsvorrichtungen, die Servobremse, die wirksamen Scheibenwischer, die leichte Lenkbarkeit, die Möglich-

Auf Verlangen

2 Kannen von je 20. l.

Plane und Planenhalter

Bänke auf der Plattform

Entlüftungsklappen auf der Kabine

Benzinbehälter von 150 l.

Anhängeinstallation

keit den Fahrerstuhl senkrecht und waagrecht einzustellen, führen zu einer leichten, sicheren und bequemen Steuerung des Lastkraftwagens.

Für die Luftkonditionierung, ist die Kabine mit einer Heiz- und Lüftungsanlage versehen. Auf Wunsch, kann die Kabine mit Luftklappen versehen werden; für hohe Temperaturverhältnisse, kann die Kabinendecke wärmeisoliert werden oder auch eine Doppeldecke erhalten.

Bei Lieferung, wird der Lastkraftwagen mit Löscherät und Werkzeug für Reparaturarbeiten ausgestattet. Auf Wunsch kann das Fahrzeug mit Kanisterhalter und 2 Kanistern je 20 Liter ausgerüstet werden.

Für Nutzlast bis 2500 kg. kann der 3BR2S Lastkraftwagen in der SR-132 Variante geliefert werden.



auto-tractor

STAATSUNTERNEHMEN FÜR AUSSENHANDEL

Lipscani-Str. Nr. 19; Postfach: 454 Fernschreiber: 395—396 Fernruf: 15.86.20 Drahtanschrift: Autotractor — Bukarest

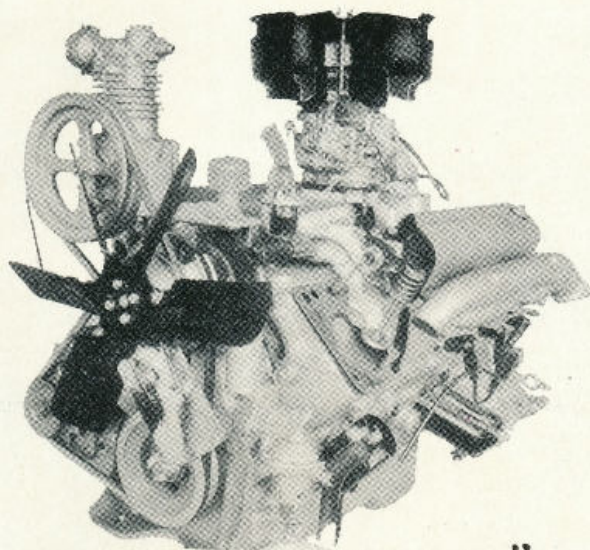

MOTOR

Typ SR 211, 4-Takt, OHV, wassergekühlt
 Zylinderzahl 8 in V bei 90°
 Bohrung × Hub 97 × 85 mm
 Hubraum 5,03 Liter
 Verdichtungsverhältnis 7,2
 Nennleistung (DIN) 140 PS/3600 U/Min
 Drehmoment, max. 32 mkg/2300 U/Min

KRAFTÜBERTRAGUNG

KUPPLUNG

Einscheiben trocken mechanisch betätigt

GETRIEBEKASTEN

4-Vorwärtsgänge die letzten 3 Gänge synchronisiert, 1 Rückwärtsgang

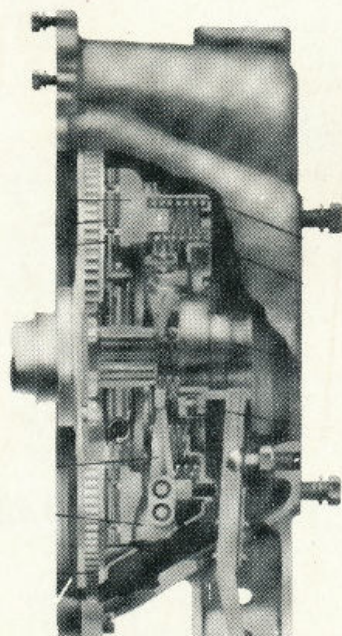
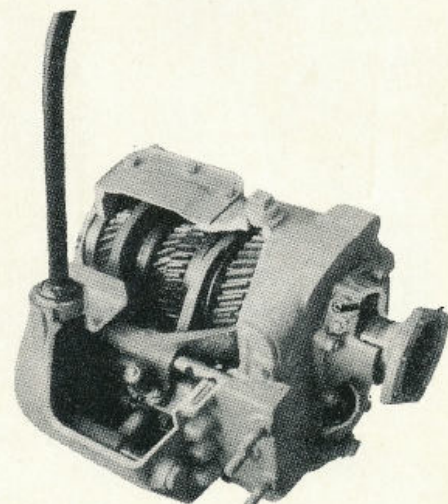

Übersetzungsverhältnisse

I	II	III
4,92	2,605	1,625

IV	Rückwärtsgang
1	5,41

Verteilergetriebe, 2-gängig
 $i = 1$

$II = 1.928$

HINTERACHSE

Kegelgetriebe mit Schrägverzahnung $i = 6,83$,

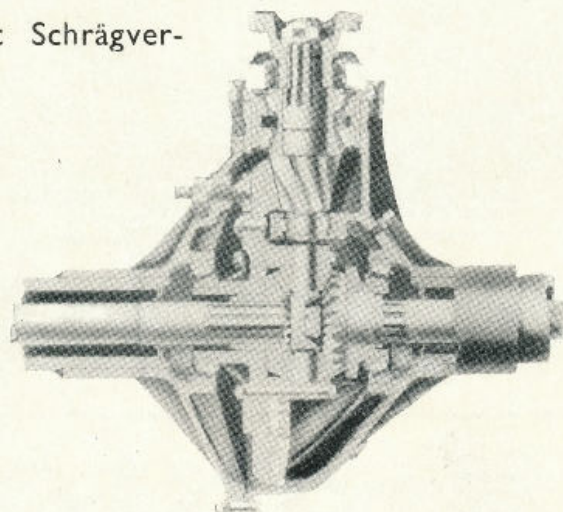
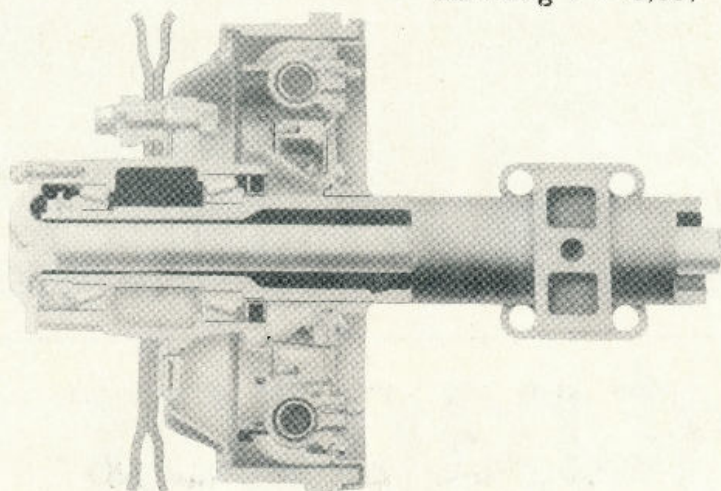

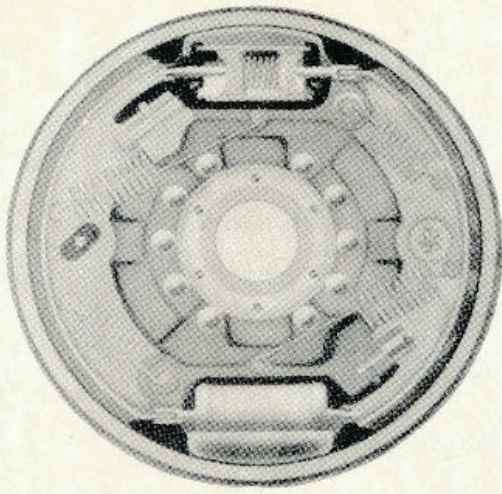

BREMSEN

Fussbremse

Hydraulisch mit pneumatischem Bremsverstärker

Handbremse

Mit Bremsband, mechanischer Antrieb auf Kardanwelle, durch Seilzug

Das Bremssystem des Anhängers: pneumatisch

Verwendbar für Anhänger mit pneumatischem Bremssystem.

FEDERUNG und LENKUNG

Vordere Federung

Zwei halb elliptische Blattfedern mit hydraulischen Stossdämpfern

Hintere Federung

Zwei halb elliptische Blattfedern und zwei Zusatzfedern.

Lenkung

Lenkgetriebe mit Globoidschnecke und dreifacher Rolle. Übersetzungsverhältnis: 1 : 21,8

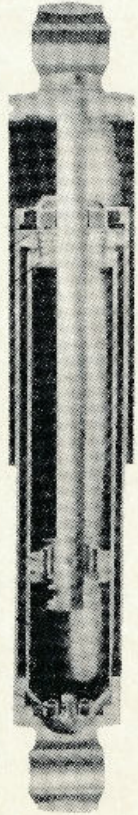
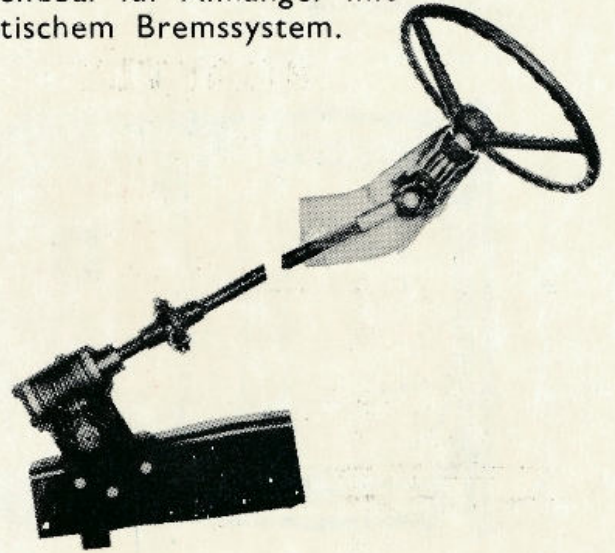

VORDERACHSE

— Treibachse mit Kegelgetriebe mit Schrägverzahnung $i = 6,83$

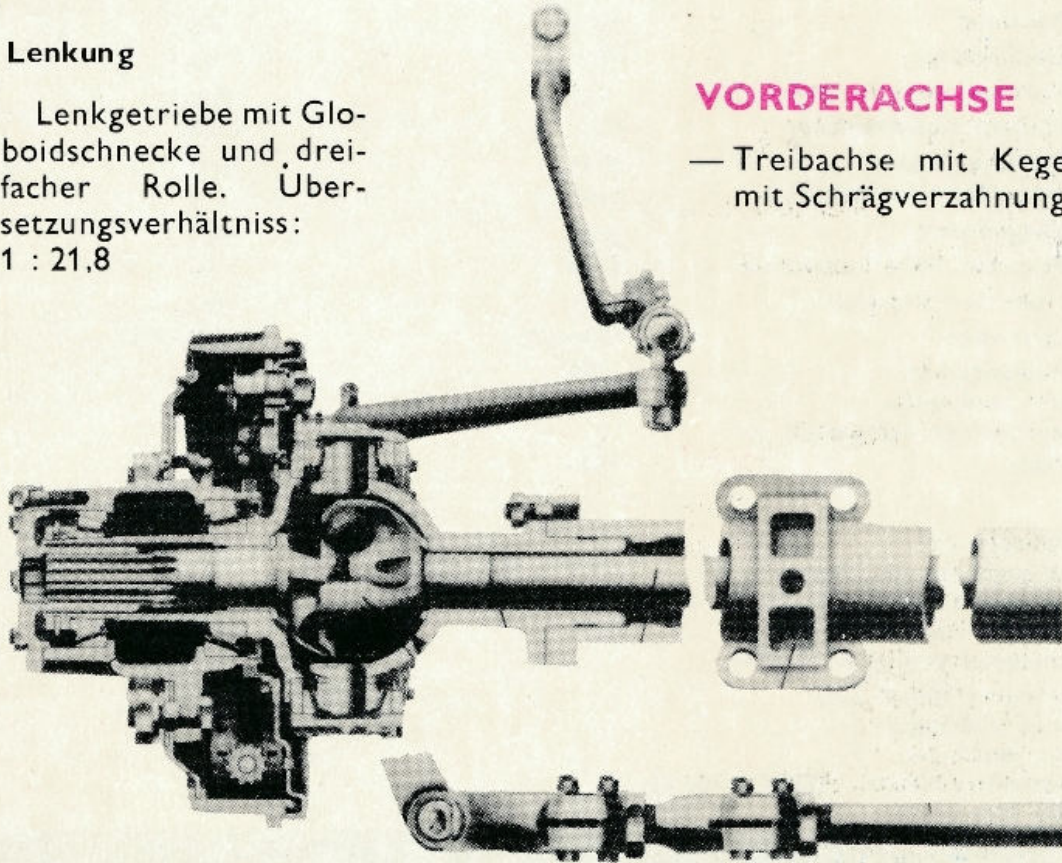

Reifen: 9,75 × 18

(3BR2S — 9,00 × 20)

Elektrische Anlage: 12 V

Kraftstoffsystem: Benzin, R.O.Z. 75

Fassungsvermögen des Benzintanks:

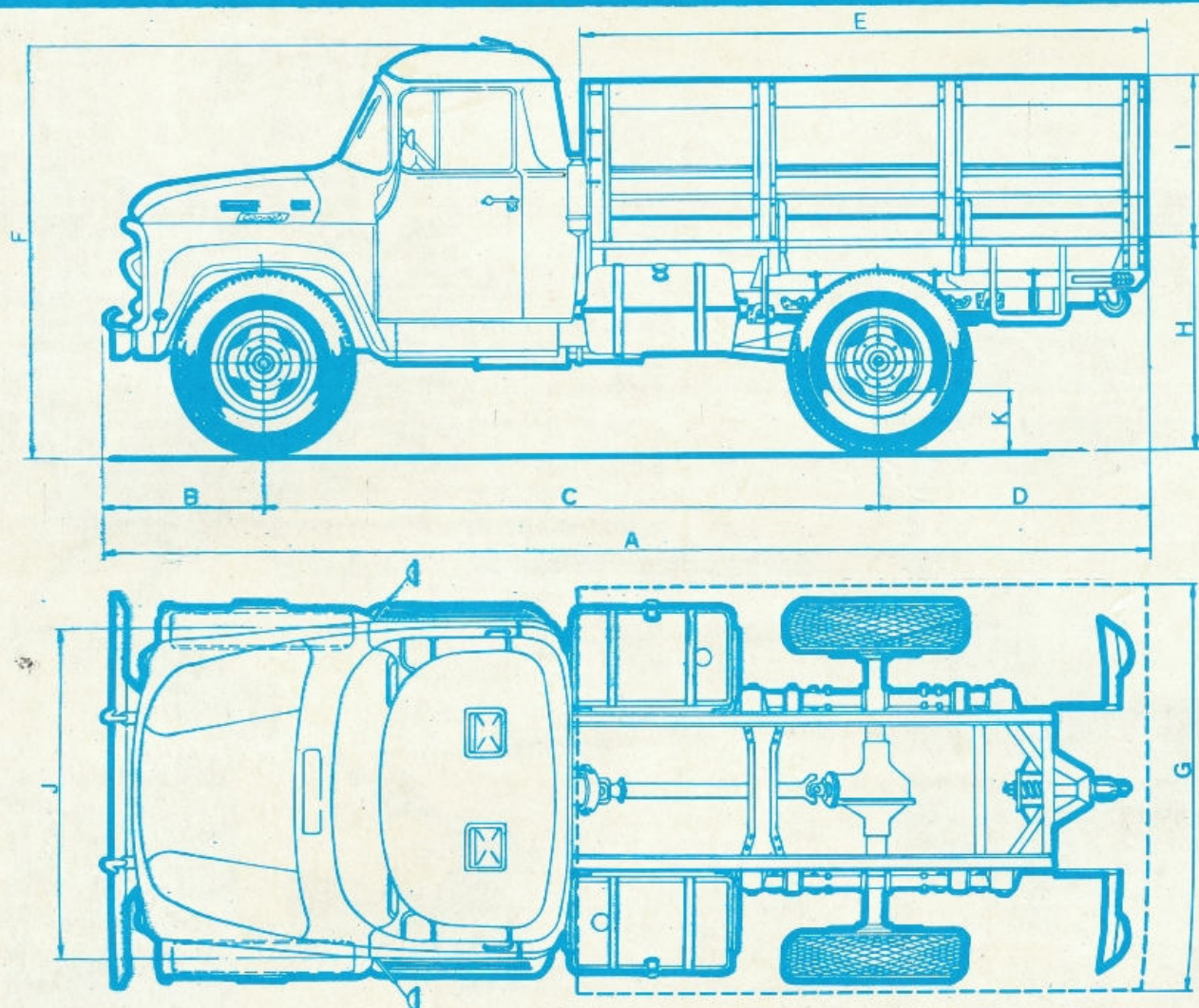

	3BR2S mm	132 mm
C = Radstand	3400	3400
A = Gesamtlänge	5865	5865
B = Vordere Konsolenlänge	960	960
D = Hintere Konsolenlänge	1505	1505
E = Pritschenlänge	3043	3043
F = Höhe über der Kabine	2282	2272
G = Gesamtbreite	2303	2303
H = Pritschen höhe (unbelastet)	1164	1155
I = Höhe der Schlagladen	872	872
J = Spurweite	1780/1750	1780/1750
K = Bodenfreiheit	270	270
Minimaler Lenkradius	8.500	8.500
Eigengewicht der Fahrgestell mit Fahrerhans	2950 kg	3170 kg
— Gesamtgewicht		
— auf gepflasterten Wegen	6705	5925
— ausserhalb der Wege	6205	5425
— Gesamtgewicht mit Anhänger	8705	7925
— Höchstgeschwindigkeit (km/h)		90
— Steigungsverhältnis (%)		
— ohne Anhänger		61
— mit Anhänger		49
— Kraftstoffverbrauch (DIN 70030) (l/100 km)		30



UZINA de AUTOCAMIOANE

BRAŞOV
ROMÂNIA

Die technischen Daten sind als Richtwerte anzusehen. Das Lieferwerk behält sich das Recht vor, diese Daten, ohne vorherige Mitteilung, zu ändern.



**SICHERHEIT
GESCHWINDIGKEIT
BEHAGLICHKEIT**



auto-tractor

STAATSUNTERNEHMEN FÜR AUSSENHANDEL

Lipscani-Str. Nr. 19; Postfach: 454 Fernschreiber: 395—396 Fernruf: 15.86.20 Drahtanschrift: Autotractor — Bukarest