

Andaluz



BRASINCA

- BANCOS EM COURO LEGÍTIMO.
- CONJUNTO ELÉTRICO: VIDROS, TRAVAS, ESPELHOS E ANTENA.
- AR CONDICIONADO (FRIO E QUENTE).

- ESPAÇO EXCLUSIVO PARA BAGAGEM ATRÁS DO SOFÁ TRASEIRO.
- CORES METÁLICAS.
- ACOMODA ATÉ 6 PASSAGEIROS COM CONFORTO.

- DESIGN EXCLUSIVO ORIGINAL DE FÁBRICA, NÃO É ADAPTADO, NEM TRANSFORMADO.
- ASSISTÊNCIA TÉCNICA EM TODO O PAÍS.
- DUPLA GARANTIA: GMB E BRASINCA.

Amblus

DIMENSÕES EM mm DISPOSIÇÃO INTERNA DOS BANCOS

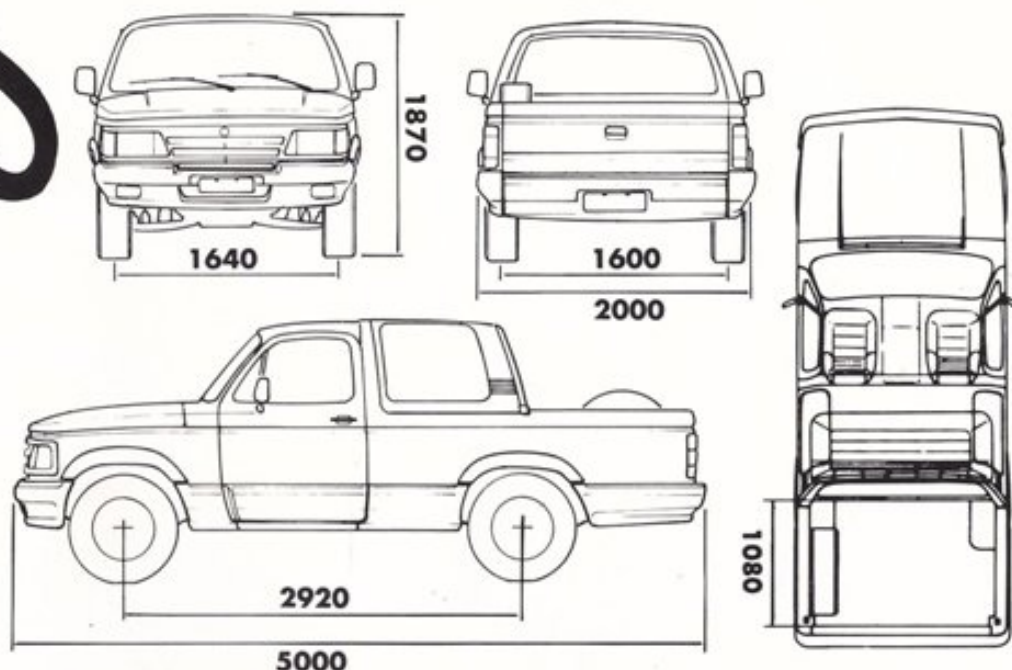

CONFIGURAÇÃO

01	Direção hidráulica.
02	Ar condicionado integrado frio e quente (original GMB).
03	Volante especial.
04	Rádio toca-fitas AM/FM com sonorização completa.
05	Sistema de alarme anti-furto com sirene eletrônica.
06	Conjunto elétrico (vidros, travas, espelhos e antena).
07	Console entre bancos dianteiros.
08	Bancos em couro legítimo com encosto de cabeça vazado.
09	Temporizador do limpador e lavador elétrico do pára-brisa.
10	Pneus radiais 7 x 15 (largo).
11	Rodas em duralumínio.
12	Pára-choques envolventes (design exclusivo Brasinca).
13	Side-Cladding (lateral envolvente).

14	Janelas panor., tras. c/ vidros lamin. dégradé (design exclusivo Brasinca).
15	Vidros climatizados verdes c/ pára-brisa dégradé.
16	Brake light.
17	Grade dianteira (design exclusivo Brasinca).
18	Faróis principais com lâmpadas halógenas.
19	Faróis auxiliares.
20	Caçamba com revestimento interno especial (exclusivo Brasinca).
21	Espaço exclusivo p/ bagagem atrás do encosto do banco traseiro.
22	Emborrachamento anti-ruído.

OPCIONAIS

01	Tampa traseira da caçamba (original Brasinca).
02	Motor turbo diesel (Maxion S4T).

MOTORIZAÇÃO

GASOLINA	ÁLCOOL	DIESEL
Motor Chevrolet 4,1 L de 6 cilindros em linha, 4,1 L de cilindrada, potência máxima líquida 124.0 CV, carburador de corpo duplo estagiado, sistema de ignição eletrônica.	Motor Chevrolet 4,1 L de 6 cilindros em linha, 4,1 L de cilindrada, potência máxima líquida 140.0 CV, carburador de corpo duplo estagiado, sistema de ignição eletrônica.	Motor Maxion S4 de 4 cilindros em linha, 4,0 L de cilindrada, potência máxima 90.0 CV, sistema de alimentação por injeção direta. Motor Maxion S4T de 4 cilindros em linha, potência máxima 115.0 CV, sistema de alimentação por injeção direta.

GARANTIA: Parte mecânica: GMB. Carroceria e acessórios: Brasinca.

TRANSMISSÃO: Manual de 5 velocidades sincronizadas com alavanca de mudanças no assoalho.

EMBREAGEM: Com acionamento hidráulico.

EIXO DE TRACÇÃO: Traseiro.

SUSPENSÃO DIANTEIRA: Independente, com braços superior e inferior articulados, molas helicoidais e amortecedores telescópicos hidráulicos de dupla ação.

TRASEIRA: Com molas semi-elípticas.

FREIOS: Duplo circuito hidráulico, assistido a vácuo, a disco ventilado na dianteira e a tambor auto-ajustável na traseira.

PESOS (KG)

Versão	Tara	Lotação	P.B.T	P.B.T Combinado
Gasolina/Álcool	2.220	1.280	3.500	4.500
Diesel	2.380	1.260	3.640	4.500
Diesel-Turbo	2.420	1.220	3.640	4.500

CORES METÁLICAS PADRÃO GMB

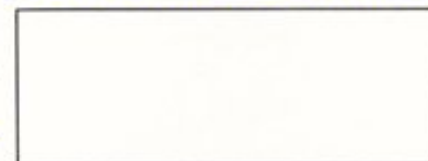

BRASINCA
VEÍCULOS ESPECIAIS
DA AMAZÔNIA

PRODUZIDO
NA ZONA FRANCA
DE MANAUS
CONHEÇA O AMAZONAS

Depto. Comercial
R. 28 de Julho, 243 - CEP 09520-610 - São Caetano do Sul - SP
Fone: (011) 442-5766 e 744-3651
Fax: (011) 442-5189 - Telex: 11-45111

*A BVE reserva-se ao direito de alterar os itens acima por similares, caso os mesmos não sejam encontrados no mercado, mediante aviso prévio às concessionárias que ficarão incumbidas de informar os consumidores.