



**ŠKODA 1203**





# ŠKODA 1203

Základním provedením užitkových automobilů Škoda 1203 je dodávka.

Samonosná karosérie účelně využívá celého půdorysu vozidla. Je řešena jako prostorová skříň a v hlavních tvarech je shodná pro všechna další provedení.

Motor – čtyřdobý benzinový čtyřválec – je uložen nad přední nápravou, mezi sedadly řidiče a spolujezdce. Poháněna jsou zadní kola.

Motor OHV 1221 cm<sup>2</sup>, s kompresním stupněm 8,5 a výkonem 49 k SAE při 4600 ot/min je chlazen kapalinou. Vodní čerpadlo a dynamo jsou poháněny klínovým řemenem od klikového hřídele. Palivo dopravuje do spádového karburátoru elektrické čerpadlo.

Zapalovací zařízení je bateriové, akumulátor 12 V/50 Ah.

Spojka je jednokotoučová, suchá, třecí, s hydraulickým vypínáním. Převodovka tvoří se skříňí setrvačníku společný montážní celek. Sílu motoru využívají čtyři rychlostní stupně vpřed a jeden vzad.

Přední náprava je vylišována z ocelového plechu. Kola jsou odpružena šroubovými pružinami s centrálními teleskopickými tlumiči. Kmitání tlumí příčný stabilizátor. Řízení je přímé, šroubem a maticí. Volant je na levé straně.







**ŠKODA 1203**



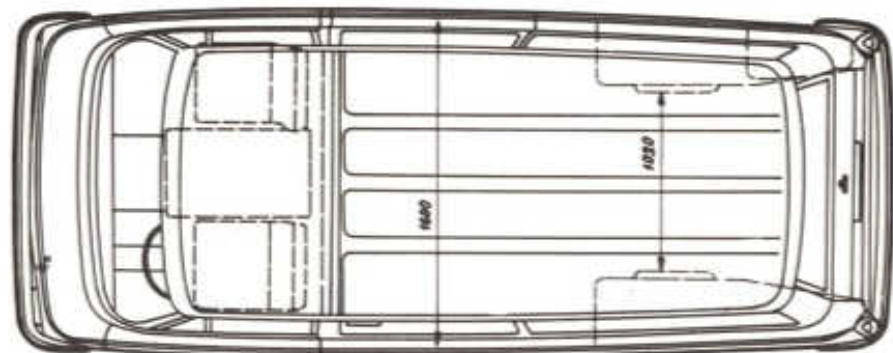
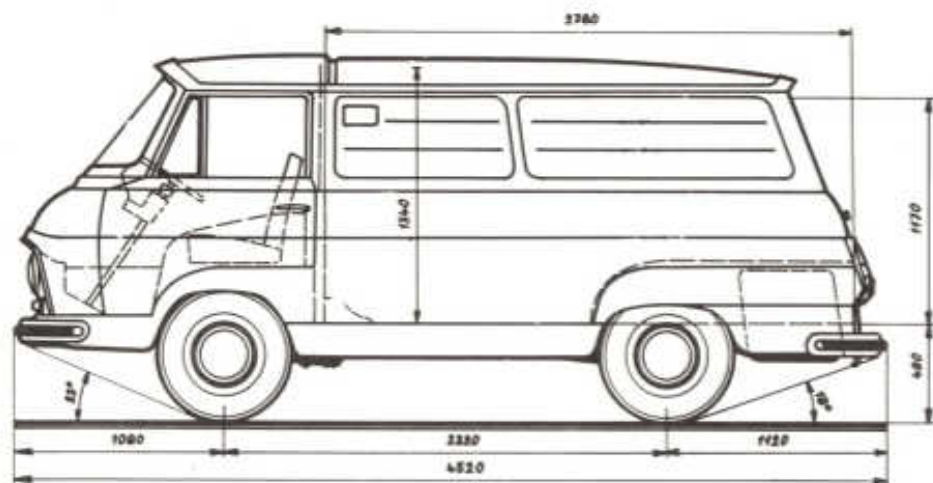
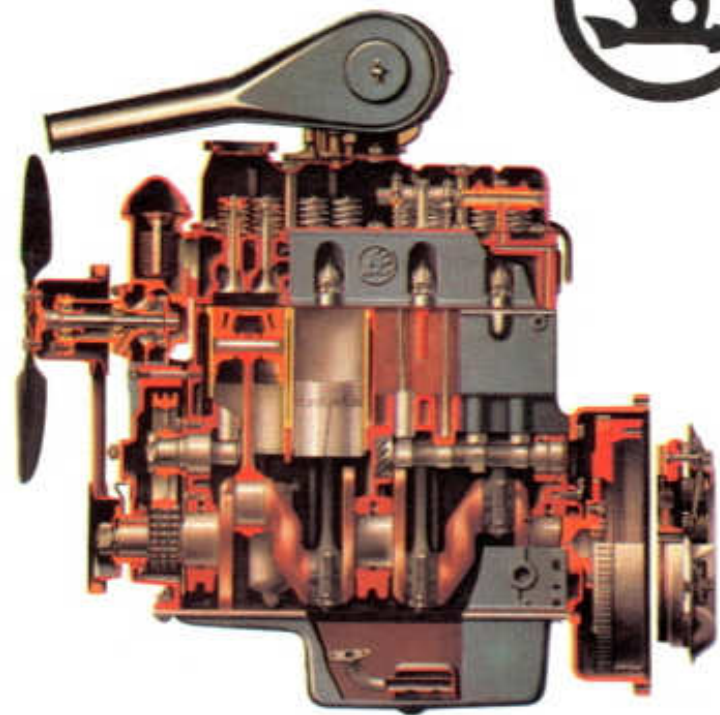



Zadní náprava je kyvadlová s podélnou vzpěrou. Kola jsou odpružena podélnými zkrutnými tyčemi. Kmitání tlumí kapalinové tlumiče.

Brzdy jsou dvě, vzájemně nezávislé. Ruční mechanická, parkovací, působí na zadní kola. Nožní hydraulická, provozní, působí na všechna kola. Brzdící plocha je 994 cm<sup>2</sup>.

Základem karosérie je nosný rošt s příčkami, na který je upevněna karosérie. Vnitřek karosérie je rozdělen mezistěnou na prostor pro náklad a kabinu řidiče a spolujezdce.

Kabina je přístupná samostatnými bočními dveřmi. Velká zasklená plocha umožňuje řidiči dokonalý výhled z vozu i snadnou kontrolu převážené nákladu.

Přístrojová deska je zařízena účelně. Elektromagnetický spínač zapalování na tyči řízení je kombinován se támkem řízení. V celé šíři pod přístrojovou deskou je upevněna odkládací plošina.

Kabina je vybavena výkonným topením se širokou regulací intenzity





vytápění, která udržuje i v zimních měsících provozní podmínky pro řidiče na úrovni osobního vozu.

Prostor pro náklad je přístupný bočními dveřmi z pravé strany a zadními dveřmi, které jsou horizontálně půlené. Horní polovina se odklápí vzhůru a je zajištěna vzpěrami, dolní polovina se sklápí a slouží i k prodloužení ložné plochy. Ložný prostor je větrán klapkou v levé bočnici.

Celý ložní prostor o objemu 5,2 m<sup>3</sup> je dobře omyvatelný a umožňuje svým uspořádáním široké využití v mnoha odvětvích a přepravě nejrůznějšího nákladu. K této vlastnosti přispívá nemalou měrou i upevnění zásobního kola pod zadní podlahou.

Palivová nádrž s uzamykatelným víčkem je za pravým zadním kolem, akumulátor v levém zadním podběhu. Ukostřen je záporný pól.

Škoda 1203 dodávka je solidní automobil, konstruovaný s ohledem na těžké provozní podmínky. Všichni jeho budoucí majitelé v něm naleznou zdatného pomocníka, připraveného splnit každé jejich přání.

# ŠKODA 1203



## VAN

### TECHNICKÁ DATA

#### Rozměry (mm)

|                              |           |
|------------------------------|-----------|
| délka                        | 4520      |
| šířka                        | 1800      |
| výška                        | 1900      |
| rozvor                       | 2320      |
| rozchod vpředu/vzadu         | 1360/1350 |
| stopový průměr zatáčení (m)  | 10        |
| obrysový průměr zatáčení (m) | 11,30     |

#### Hmoty (kg)

|                 |      |
|-----------------|------|
| vlastní         | 1130 |
| pohotovostní    | 1170 |
| užitečný náklad | 1000 |
| celková         | 2170 |

#### Tlaková síla náprav (kp)

|                               |  |
|-------------------------------|--|
| přední                        | 1010                                     |
| zadní                         | 1160                                     |
| max. rychlost km/hod          | 90                                       |
| spotřeba paliva při 60 km/hod | 11 l/100 km                              |
| pneumatiky                    | nizkotlaké<br>6,40 – 15<br>Extra Transp. |

AUTOMOBILOVÉ ZÁVODY ■ NARODNÍ PODNIK  
MLADÁ BOLESLAV ■ ZÁVOD VRCHLABÍ

